

# ソーラーライト ダミーカメラ

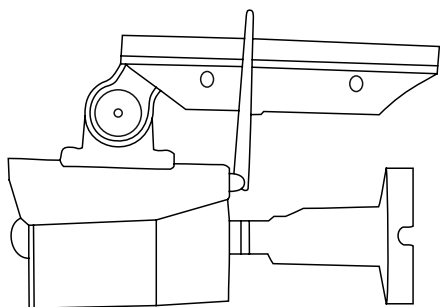

V1.2

## 各部名称

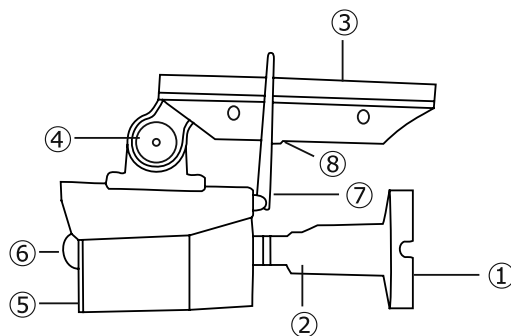

- |          |                |
|----------|----------------|
| ①設置部分    | ⑤インジケータライト（赤色） |
| ②角度調整    | ⑥赤外線センサー       |
| ③ソーラーパネル | ⑦ダミーアンテナ       |
| ④パネル角度調整 | ⑧電源ボタン         |

## ご使用前にお読みください

- ・本製品を落としたり、ぶつけたり、振ったりしないでください。
- ・火の元や炎天下、ストーブの近く、高温の車内等、高温の場所での使用・保管をしないでください。
- ・本製品を分解、改造しないでください。
- ・設置場所の強度を確保してください。
- ・振動・衝撃の多い場所に設置しないでください。

## 操作方法

ライトは暗い環境でしか点灯しません。  
一度、暗い環境でテストをしてください。

### 【ローライトモード】

電源ボタンを5秒間長押ししてください。  
ライトが2回点滅し、ローライトが点灯します。  
動きを検知するとハイライトが20秒間点灯します。  
赤色インジケータライトはハイライト点灯時以外は常に点滅しています。

### 【検知モード】

もう一度、電源ボタンを押してください。  
ライトが2回点滅します。  
動きを検知すると20秒間ハイライトが点灯します。  
赤色インジケータライトはハイライト点灯時以外は常に点滅しています。

### 【電源を切る】

もう一度電源ボタンを押してください。  
※電源が切れた状態では充電はされません。

電話でのお問い合わせ 平日9時30分-17時30分 ※土日祝日はお休みを頂いております

設定・操作について  
050 050-3816-3999

故障・検品について  
050 050-3816-4001

※電話番号のお掛け間違いが発生しております。

番号をよくお確かめの上、お掛け間違いのないようお願いいたします。

※時間帯によっては電話が込み合って繋がりにくい場合がございます。

その場合はお手数ですが、しばらく時間をおいてからお掛け直し頂きますようお願い致します。

メールでのお問合せ

info@secu.jp

防犯ステーションサポートページ  
<https://secu.jp/>

  
SecuSTATION

## ご注意

- ・はじめてご使用になる時は、バッテリーを完全に充電してからご使用ください。
- ・ライトが点滅している場合は、バッテリー残量が十分でない場合があります。

製品保証

保証について	返品・キャンセル	初期不良※1	保証について	無償修理※4	有償修理
期間※2	14日以内	14日間※3	期間※2	3ヶ月以内	3ヶ月を超えたもの
送料	お客様負担	往復送料弊社負担	送料	往復送料お客様負担	往復送料お客様負担

- ※1 お客様都合による返品などに関しては対象外となります。別途、弊社各ショッップの返品規定をご参照下さい。
- ※2 保証期間は商品到着日又は商品発送日の翌々日から3ヶ月になります。
- ※3 店頭販売時の初期不良期間は7日間ですが、通信販売で購入された場合は配送期間を考慮し商品発送翌々日から14日間とさせて頂いております。
- ※4 保証書は、日本国内での使用においてのみ有効です。
- ※5 保証書の適用される範囲はカメラ・録画装置本体及びACアダプタ、同時購入して頂いた場合のmicro SDカードHDDになります。その他の付属品・サービス品は対象外となりますのでご了承下さいませ。
- ※6 お客様のご使用環境（ネット環境）による不完全動作は返品・初期不良交換の対象外となります。

- 保証内容の詳細は、下記、修理保証規定をご参照下さい。
- 弊社スタッフによる訪問修理は対応しておりません。（弊社、技術サポートセンターでの受取修理のみとなります）。
- 返品・初期不良交換・修理などの御対応につきましては、全てセンドバック方式（※弊社に商品を御送付頂き、検品・修理後、発送）での御対応とさせて頂いております。
- 検品・修理品の受取時、商品の症状確認時、修理完了時に弊社より御送りする御報告メールは御購入時に御登録頂いたメールアドレスに御送りさせていただきます。受信制限をされているお客様は、メール受信許可または受信制限の解除を御願います。（インターネット通信販売にてご購入頂いた場合）
- セール品・企画品に関しては、各商品ページに保証内容を記載しております。ご購入後は、商品ページの保証内容をご確認頂いている事を前提として販売させていただきますので必ずご確認ください。（インターネット通信販売にてご購入頂いた場合）
- 商品到着日又は商品発送翌々日から3ヶ月を超えたものは有償修理となります。
- 保証期間内の無償修理にはID/保証カードが必要になります。保証書は再発行出来ませんので、紛失しない様に大切に保管してください。

【修理保証規定】

1.取扱説明書等の注意事項に従った正常なご使用状態のもとで、保証期間内に万が一故障した場合は無料で修理させていただきます。弊社の判断により、修理ではなく、故障品と機能、性能が同等な製品（再利用品を含む）との交換対応となる場合があります。予めご了承下さいませ。

2.次の場合は、保証対象外となります。

- ①ID/保証カードのご提示がない場合。
- ②ID/保証カードの必要事項の記入がない場合、または字句を書き替えられた場合、その他事実と異なる記載がされていた場合。
- ③ID/保証カードの保証期間が過ぎている場合。
- ④日本国外で使用の場合。
- ⑤使用上の誤り（落下、虫などの製品内部への侵入等）、不当な修理や改造（ソフトウェアの改造も含む）による故障損傷。
- ⑥商品お買い上げ後の輸送や移動又は落下など外部からの圧力などで本商品本体、外部接続端子などが破損したことによる故障、損傷または本商品内部の基板が破損、変形したことによる故障、損傷。
- ⑦火災、地震、水害、雪害、落雷、台風その他天災地変、戦争、紛争、公害、塩害、ガス害（硫化ガス等）、などによる故障、損傷。指定外の使用電源（電圧、周波数）や異常電圧による故障及び損傷。
- ⑧お客様のご使用環境や維持・管理方法に起因して生じた故障・損傷の場合（例：埃、錆、カビ、虫・小動物の侵入および糞尿による故障等）
- ⑨本製品のハードウェア部分に起因しない不具合（ソフトウェア製品に起因する不具合、ウイルス感染による不具合等）の場合。
- ⑩カメラ設置時、取り外し時におけるカメラの破損・損傷の場合。

3.以下の場合に発生する費用はお客様のご負担となります。

- ①商品到着日、又は商品発送翌々日から14日間を超えた検品・修理の為の往復送料。
- ②ご購入後、保証期間を過ぎた商品の修理費。
- ③商品の取り付け・取り外しの際などの施行費及びそれらに付随する諸経費。
- ④純正品以外の付属品やオプション品を使用したことによる故障・損傷、不具合。

4.本商品の修理や検品などの場合において、SDカードなどの記録が変化、消失などする場合があります。また本体を代替品に交換させていただく場合には、これらのデータなどは交換後の商品に移し替えることができません。これらデータなどの変化、消失、移し替えられないことについての一切の責任を負いかねます。

5.修理をご依頼される場合には、保証書の対象とならない部品・添付品等を事前にお客様の方で製品からお取り外しください。当社では、これらの管理につき一切責任を負いません。

6.商品の不具合によって発生した施工費、物的損失、人件費、資材費、感謝料及び故障時に損失した録画データ等の補償・損害賠償等の御請求に対して弊社は一切保証致しませんので、あらかじめ御了承下さい。

7.保証書は、日本国内での使用においてのみ有効です。※This warranty is valid only in Japan.

※本保証規定は、予告なく変更されることがあり、最新の記載内容を有効とさせて頂きまますので、予め御了承下さいませ。

最新の情報は、弊社HP(<https://secu.jp/>→最新情報)に記載しておりますので、ご確認くださいませ、御願致します。

※付属されている取扱説明書の保証規定が、最新でない場合がございますので、予め御了承頂きますようお願い致します。

キリトリ

保証書

お買い上げ日：	年	月	日
お名前：			
電話番号：			

製造・販売  
新鋭株式会社

〒514-0816 三重県津市高茶屋小森上野町1068-1



\* S 0 0 X T M 2 3 0 0 0 1 2 \*