



SecuSTATION
セキュステーション

高画質ベビーモニター SC-BB53K 取扱説明書

安全上のご注意	2 - 3
ご使用前に必ずお読みください	4 - 5
製品図	6
各部名称	7 - 9
基本設定	10 - 21
こんな時は	22
保証について	23 - 29

本体・アプリのバージョンアップにより本説明書を変更する場合があります。
最新のマニュアルを下記サポートページよりご利用いただけます。

【SecuSTATION お客様サポートページ】
<https://support.secu.jp/>

弊社都合（初期不良など）及びお客様都合の返品・返金保証は 商品到着日より14日以内です。

商品到着後、必ず7日以内に通電の上カメラの動作確認を行って下さい。
商品到着後、14日以内に御連絡頂けない場合は、いかなる理由であっても返品返金保証
をお受け致しかねますので、予め御了承下さいませ。詳しくは本書「保証について」を
ご確認ください。

安全上のご注意（1）

人への危害・財産の損害を防止するため必ずお守り頂く事を説明しています。

■ 警告「死亡や重症を負う恐れのある内容」です。

＜火災・感電・漏電・事故・けが・故障を防ぐために＞

- 水の中へ投入したりしない。
- 濡れた手で本体（カメラ、モニター）と AC アダプターの抜き差しはしない。
- 雷が鳴ったら、本体（カメラ、モニター）・AC アダプターに触れない。
- 付属の AC アダプター以外は使用しない。
- 本体（カメラ、モニター）を電子レンジに入れたり電磁調理機器の上に置いたりしない。
- 本体（カメラ、モニター）や付属品などを包装しているポリ袋やねじ等の細かい部品、microSD カードは
お子様の手の届く場所に放置しない。（誤って飲み込む等、事故の恐れがあります。）
- 医療機器や自動ドア、火災報知器などの自動制御機器の近くでは設置や使用をしない。
- 心臓ペースメーカーの装着部位から 15cm 以上離す。

■ 注意「軽傷を負うことや、財産の損害が発生する内容」です。

＜火災・感電・漏電・事故・けが・故障を防ぐために＞

- 本体（カメラ、モニター）を分解・修理・改造はしない。
- 本体（カメラ、モニター）を落下させたり、強い衝撃を加えない。
- 砂や埃などが多い場所で使用しない（内部に異物が混入すると故障の原因となります。）
- 湿気や湯気・油煙の多い場所では使用しない。
- 高温になる場所や、火気のそばには置かないでください。
- 低温になる場所には置かないでください。
- スピーカー部に耳を近づけて使用しない。
- 本体（カメラ、モニター）を乳幼児の手の届く位置に設置しない。
- 本体（カメラ、モニター）をペットの触れる位置に設置しない。

安全上のご注意 (2)

■ 免責事項について

- 本機は、お子様、高齢者、ペット等の見守りや侵入・盗難防止等のサポートをするものであり、セキュリティを保証するものではありません。このような目的で使用中に発生した損害について当社は責任を負いかねます。
- 地震や雷等の自然災害及び第三者による行為、その他の事故、お客様の故意または過失、取扱説明書の記載内容を守らないことによって生じた損害に関して、当社は一切責任を負いかねます。
- 本機の使用または使用不能から生じる付随的な損害に関して当社は一切責任を負いかねます。
- 本機は無線通信を利用した製品である為、混信や干渉により意図どおりに機能を使用できないことがあります。これによる事件・事故および損害の発生等について、当社は責任を負いかねます。
- 当社の関与しない機器、ソフトウェアとの組み合わせによる誤作動から生じた損害に関して、当社は一切責任を負いかねます。
- 記録データは、誤操作、静電気の影響、事故、故障、修理、その他の取り扱いによって変化、消失することがあります。それらに起因する直接または間接の損害について当社は責任を負いかねますので予めご了承ください。

ご使用の前に必ずお読みください(1)

- ・商品到着後、必ず1週間以内に付属品の確認と、動作確認を行ってください。
- ・設置される前に、お手元で数日テスト運転されることを強くおすすめ致します。

※設置業者に依頼される場合は、業者手配前にお客様ご自身で事前の動作確認を必ず行ってください。万が一、テストが不十分のまま設置した後に不具合が発生した場合、取り外しなどにお手間がかかるばかりではなく、工事業者をご手配されている場合は、再度の取り付け費用が発生してしまう恐れがございます。

※設置にかかる費用に関して当社では責任を負いかねますので予めご了承下さい。

- ・取り付け不備、取り扱い不備による事故、損傷については、当社は責任を負いかねます。
- ・本製品を使用できるのは、日本国内のみです。海外では使用出来ません。
- ・本製品を分解・改造しないで下さい。分解・改造した場合は保証対象外となります。
- ・本製品は防犯を保証する機器ではありません。
- ・ご使用中に、人命・財産などに損害が生じても、当社は責任を負いかねます。予めご了承承くください。
- ・本製品は、被写体のプライバシー（音声含む）や肖像権に配慮して使用して下さい。撮影された画像が、公になったり、使用されたりして、被写体のプライバシーや肖像権の侵害、画像の使用による損害が生じても、当社は責任を負いかねます。予めご了承承くください。
- ・停電などの外部要因により生じたデータの損失ならびに、その他直接、間接の損害につきましては、当社は責任を負いかねます。予めご了承承くください。
- ・本製品の故障、誤作動、接続機器の不具合などの原因により、microSDカードやHDD等へ正常に録画出来なかった場合の内容の補償、録画した内容の損失及び直接・間接の損害に対して当社は責任を負いかねます。予めご了承承くください。
- ・ADSL・ISDN・ダイヤルアップ回線や通信速度によってはご利用いただけません。
- ・スマートフォンで映像を見る場合、通信料が必要になります。又、通信料が高額になる場合がありますのでご契約の携帯電話会社にご確認ください。
- ・本製品に磁石など磁気を持っているものを近づけないでください。動作不良の原因となります。

ご使用の前に必ずお読みください (2)

・本製品は防塵防水ではございますが、軒下などできるだけ雨、風や日光が直接当たらないところに設置する事をお勧め致します。

・設置場所の環境によっては、他の機器の電波の妨害となったり、壁等の影響により電波が減衰したりして、正常に作動しないことがあります。

・高温・高湿及び塩害地域での使用はしないでください。故障の原因となります。

・周囲温度0℃以下で使用した場合、レンズ部がくもったり、霜が付いたりすることがあります。

・製品のデザインや仕様は予告なく変更になる場合があります。それに伴い、取扱説明書も更新されます。

・最新のサポート情報や取扱説明書は、下記サポートサイトでご確認ください。

【SecuSTATION お客様サポートページ <https://support.secu.jp/>】

・本書に記載されているイラストや画像はイメージです。実際とは異なる場合があります。

・microSD カードは消耗品であり、約 2～3 年を目安に交換することをお勧めします。又、性質上、書き換え回数に上限があり、書き換えを繰り返すことで正常に保存できなくなり、データが破損して読み込みもできなくなります。

・microSD カードは 1-2 週間を目安に定期的なメンテナンス（フォーマット）を実施してください。フォーマットをしても異常が起こる、フォーマットができないなどの症状が出た場合は、microSD カードを交換してください。

また microSD カードの種類によっては耐久性の低いものや、カメラとの相性が悪く使用出来ない場合がございます。予めご了承ください。

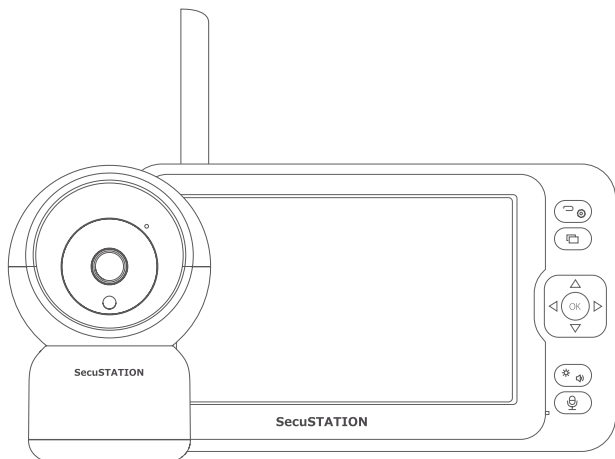

各部名称

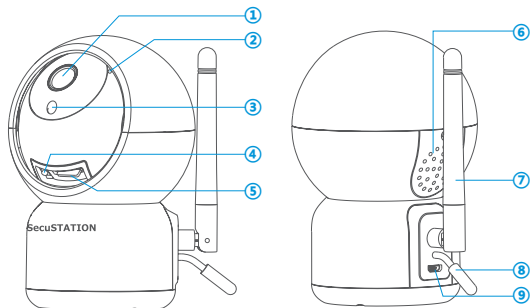

- ①レンズ ②マイク ③明暗センサー ④リセットボタン
⑤ microSD カードスロット ⑥スピーカー ⑦アンテナ
⑧温度センサー ⑨電源

※本説明書に記載された写真、内容およびアプリ画面の使用は予告なく変更する場合がございます。恐れ入りますが最新情報【SecuSTATION お客様サポートページ <https://secu.jp/>】に記載しておりますので、ご確認いただきますようお願い致します。

各部名称

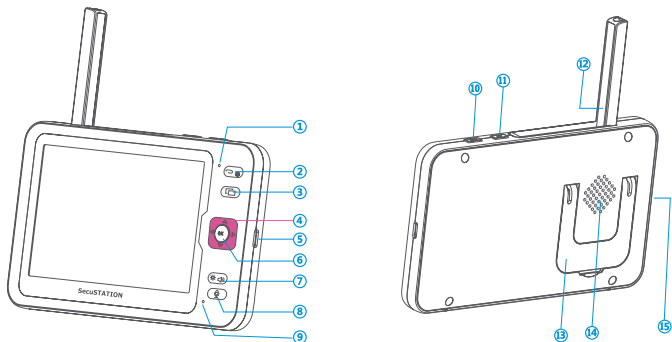

- ①インジケータ LED：モニター起動中は緑に点灯します。
充電中は赤く点灯します。充電が完了すると緑になります。
- ②戻るボタン：1. モニタリング画面で押すと、メニュー画面に移動します。
2. メニュー画面で押すと、前の画面に戻ります。
- ③カメラ切り替えボタン：複数台カメラがある場合、このボタンを押して確認するカメラを切り替えます。
- ④方向ボタン：1. モニタリング画面で押すと、カメラを首振りできます。
2. メニュー画面で押すと、項目を選択できます。
- ⑤ Type-C 充電ポート
- ⑥ OK ボタン：メニュー画面で押すと、選択した項目に進む / 確定します。
- ⑦音量 / 明るさボタン：モニターの音量と明るさ設定が開きます。方向ボタンで調整します。

各部名称

- ⑧ トークボタン：ボタンを押している間、カメラ越しに話しかけることができます。ボタンを押している間は、ライブ映像の音は聞こえません。
- ⑨ マイク
- ⑩ 音検知（VOX）ボタン：音検知を ON/OFF します。
- ⑪ 電源ボタン：長押しで電源を ON/OFF します。短く押すとスタンバイモードになります。
- ⑫ アンテナ：アンテナを上げると、信号が最良の状態になります。
- ⑬ ブラケット
- ⑭ スピーカー
- ⑮ microSD カードスロット

■モニタリング画面



①信号

②バッテリー

③温度

④サウンド

⑤トークボタンを押すと表示されます。アイコンが表示されている間、カメラ越しに話しかけることができます。

⑥音検知（音検知が ON の時に表示されます）

⑦今見ているカメラの番号

⑧時間

■カメラをモニターに接続する

1. カメラに電源を入れると、数秒後にカメラから起動中のアナウンスが流れます。
2. モニターの電源ボタンを長押しし、モニターの電源をオンにします。(初めて使用する前に、モニターが完全に充電されていることを確認してください。)
3. 約 10 秒すると、カメラがモニターに繋がり、使用できるようになります。

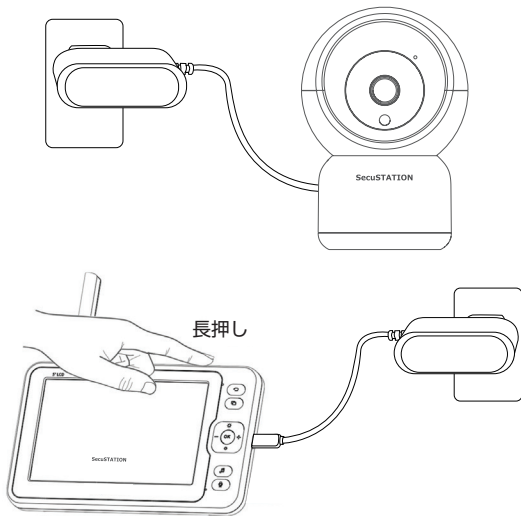

※本説明書に記載された写真、内容およびアプリ画面の使用は予告なく変更する場合がございます。恐れ入りますが最新情報【SecuSTATION お客様サポートページ <https://secu.jp/>】に記載しておりますので、ご確認いただきますようお願い致します。

■新しいカメラの追加

モニターに追加されていないカメラは、この手順で接続します。

1. 接続したいカメラの電源を入れ、起動完了まで 1 分程待ちます。
2. モニタリング画面で「戻るボタン」を押してメニューを開き、「カメラ」を選択→カメラを登録するチャンネルを選択→完了したら「OK ボタン」を押して終了

※モニター 1 つに対してカメラは 2 台までご利用いただけます。

3. カメラを正常に追加できない場合、カメラの電源が入っているか確認して下さい。カメラの電源が入っていても成功しない場合、カメラ本体の「リセットボタン」を長押ししてカメラをリセットし、再度追加をお試しください。

4. モニタリング画面には、現在表示しているチャンネル番号が（マーク）で表示されます。📍



基本設定

■タイマーの設定

設定した時間間隔で、モニターからアラームを鳴らす事ができます。

1. メニュー画面で、「タイマー」を選択します。時間間隔を選択して、一度だけタイマーを鳴らすか、繰り返し鳴らすか選択します。
2. タイマーを使用しない場合、OFF にすることもできます。



※本説明書に記載された写真、内容およびアプリ画面の使用は予告なく変更する場合がございます。恐れ入りますが最新情報【SecuSTATION お客様サポートページ <https://secu.jp/>】に記載しておりますので、ご確認いただきますようお願い致します。

■音声検知

カメラが音を検知した時、モニターからアラームを鳴らすことができます。

1. メニュー画面で、「音声検知」を選択します。検知の感度を選択すると、音声検知が有効になります。
2. 有効にした後、音声検知はモニター上部の「VOX ボタン」で素早く ON/OFF できます。
3. カメラが音を検知すると、約 30 秒間モニターからアラームが鳴り、画面の真ん中に耳のマークが表示されます。モニターのいずれかのボタンを押すとアラームは止まります。音を検知するとまたすぐにアラームが鳴り始めますので、しばらく鳴らなくて良い場合は、モニター上部の「VOX ボタン」を押して音声検知を OFF にしてください。画面左上の小さい耳マークが消えたら、音声検知は OFF になっています。再度「VOX ボタン」を押すと、音声検知を ON にできます。



基本設定

■温度警報

カメラが検知した温度が 18-30℃の範囲にない時、モニターからアラームを鳴らすことができます。

1. メニュー画面で、「温度警報」を選択します。「温度警報」を ON にし、「温度表示」を選択します。

2. カメラが検知した温度が 18-30℃ではなかった場合、約 30 秒間モニターからアラームが鳴り、画面の真ん中に温度計のマークが表示されます。モニターのいずれかのボタンを押すとアラームは止まります。

温度が 18-30℃ではない状態が続いていると、アラームを止めてもまたすぐ鳴り始めますので、しばらく鳴らなくて良い場合は、メニュー画面から「温度警報」を選択し、「温度警報」を「OFF」にしてください。

温度を解消できたら、またメニュー画面から「温度警報」を ON にしてください。



基本設定

■子守唄

カメラから子守唄を流すことができます。

1. メニュー画面で、「子守唄」を選択します。8つある曲から好きなものを選択すると曲が流れます。OFFを選択すると曲が止まります。

また、ループ再生(1曲をループ/順番にループ)を選択することもできます。



※本説明書に記載された写真、内容およびアプリ画面の使用は予告なく変更する場合がございます。恐れ入りますが最新情報【SecuSTATION お客様サポートページ <https://secu.jp/>】に記載しておりますので、ご確認いただきますようお願い致します。

基本設定

■画面設定

操作していない時、スリープモードに切り替わるまでの時間を設定します。

1. メニュー画面で、「画面設定」を選択します。任意の時間または無制限から選択してください。



※本説明書に記載された写真、内容およびアプリ画面の使用は予告なく変更する場合がございます。恐れ入りますが最新情報【SecuSTATION お客様サポートページ <https://secu.jp/>】に記載しておりますので、ご確認いただきますようお願い致します。

■録画設定

カメラ / モニターに microSD カードを挿入すると、録画ができます。
microSD カードの抜き差しは、必ず端末の電源を OFF にしてから行ってください。

モニターに microSD カードを挿入すると、映像が録画されてモニターで見ることができるようになります。(→ P.17)

カメラに microSD カードを挿入すると、解像度が大きい映像が録画されますが、こちらはモニターで見ることにはできません。カメラから取り出して、PC で映像を確認できます。

※ microSD カードを PC に接続する為のカードリーダーが必要です。

1. メニュー画面で、「録画設定」を選択します。モニター / カメラの録画の ON/OFF を設定します。



※本説明書に記載された写真、内容およびアプリ画面の使用は予告なく変更する場合がございます。恐れ入りますが最新情報【SecuSTATION お客様サポートページ <https://secu.jp/>】に記載しておりますので、ご確認いただきますようお願い致します。

基本設定

■録画再生

モニターの microSD カードに保存された録画を再生できます。

1. メニューを開き、「録画再生」を選択します。日付と対象のカメラを選び、「検索」を押して、確認したい時間帯を選択し、再生します。

録画再生画面の左下にある「…」を選択すると、日付と対象カメラの選択画面が表示されます。



※本説明書に記載された写真、内容およびアプリ画面の使用は予告なく変更する場合がございます。恐れ入りますが最新情報【SecuSTATION お客様サポートページ <https://secu.jp/>】に記載しておりますので、ご確認いただきますようお願い致します。

基本設定

■システム

日付と時刻の設定や、microSD カードの空き容量を確認すること等ができます。

1. メニュー画面を開き、「システム」を選択します。

日付 / 時間：日付と時間の設定を行います。

初期化：モニターの設定を初期化します。(カメラの繋ぎ直しが必要になります。)

詳細設定：microSD カードの空き容量確認や、映像の反転ができます。

システム情報：バージョン情報を確認できます。



基本設定

■言語

言語を変えることもできます。

1. メニュー画面を開き、「言語」を選択します。任意の言語を選択してください。再起動を求められますので、OK すると言語が変更されます。

※言語を変更するときは、カメラの電源がオンになっていることを確認してください。



※本説明書に記載された写真、内容およびアプリ画面の使用は予告なく変更する場合がございます。恐れ入りますが最新情報【SecuSTATION お客様サポートページ <https://secu.jp/>】に記載しておりますので、ご確認いただきますようお願い致します。

■Q&A

Q: モニターにカメラの映像が映りません。

A: ①カメラの電源が入っているか確認して下さい。
②カメラをリセットして、再度登録し直して下さい。(→ P.10)

Q: 電源ボタンを押してもモニターの電源が入りません。

A: ①電源ボタンから手を放した状態で、20 秒程操作せずに待機してから再度電源ボタンを長押しして下さい。
②電池残量が無くなっていないか確認して下さい。

Q: 近距離でトーク機能を使用すると、ノイズが入ります。

A: カメラとモニターが近い距離にあると、ノイズが発生する事があります。
モニターの音量を下げるか、カメラとモニターの位置を調整して下さい。

Q: カメラとモニターの距離は最大何 m ですか。

A: 何も干渉が無いような開けた環境であれば最大で 300m 届きますが、屋内や実際に設置する環境では、他の無線機器の干渉や壁などの影響を受けるため、近距離でも接続できない場合があります。

Q: フル充電した場合、何時間稼働できますか。

A: 下記はおおよその目安です。ご利用の環境や設定、使用に伴う劣化等によって変化します。

【カメラ 1 台接続、画面の明るさが初期値の場合】

常に画面オン：6～6.5 時間前後

常に画面オフ(スリープ)：8～9 時間前後

Q: モニターのバッテリー消費を抑えたい。

A: ① P.15 「画面設定」にてスリープ(画面オフ)設定を行ってください。
② P.7 「音量 / 明るさボタン」で明るさを下げてください。

Q: できるだけバッテリーの劣化を抑えたい。

A: ①充電が終わったら充電器を抜く。
②電池表示が 2 本になったら充電する。
③電池残量が 0% になったままで放置しない。

保証について

返品キャンセル	期限	商品到着日または商品発送翌々日より 14 日以内		送料	振込手数料	
	お客様都合	条件	未開封・未使用品であり製品、箱、付属品が新品同様である事	お客様負担	お客様負担 ※一律 300円	
		キャンセル料	商品再生手数料 (御購入代金(税込本体価格)の15%) + 発送時送料 ※商品再生手数料が 2,750 円(税込)未済の場合は一律 2,750 円(税込)			
初期不良	条件	当社にて検品の上、初期不良が認められた場合に限る		当社負担	当社負担	
	備考	検品の上、初期不良が認められない場合は商品を着払い で返送させていただきます。				
交換	期限	商品到着日または商品発送翌々日より 14 日以内		送料	発送方法	
	お客様都合	条件	未開封・未使用品であり製品、箱、付属品が新品同様である事	往復 お客様 負担	センドバック	
		備考	別機種への交換により差額が発生する場合…商品受取時代 引きにてお支払い頂きます。 返金発生の場合は振込となります。 ※振込手数料はお客様負担 ※カメラの交換は 1 回限り			
初期不良	条件	当社にて検品の上、初期不良が認められた場合に限る		当社負担	センドバック	
	備考	別機種への交換により差額が発生する場合…商品受取時代 引きにてお支払い頂きます。返金発生の場合は振込(振 込手数料は当社負担)				
修理	無償修理	期限	商品到着日または商品発送翌々日より 1 年以内 ※オプション購入の場合は延長期限まで		往復 お客様 負担	センドバック
	有償修理		商品到着日または商品発送翌々日より 1 年間を超えたもの ※オプション購入の場合は延長期限を超過したもの			

<初期不良について>

【初期不良対応の条件】

商品到着時又は商品発送翌々日より、14日間以内に発生した不具合につきましては、初期不良として新品又は同等品と交換させていただきます。但し、以下の条件を全て満たしている場合とさせていただきます。

- ①初期不良対応可能期間（14日間）内であること。
- ②商品到着時に同梱されていた全ての商品が揃っていること。（製品箱、取扱説明書、保証書、付属品など商品到着時の製品に同梱されていたもの全て）
- ③製品仕様やお客様の誤った使用方法によるものではなく、製品本来の性能を発揮していない状態にあり、弊社によって認定された場合。

※不良箇所確認の際、「再現しない」「再現性が低い」などの場合、的確な判断のため商品チェックに数日を要することがあることをあらかじめご了承ください。

※交換商品の在庫がない場合、入荷後あらためてご案内させていただきます。

※該当商品が入手困難な場合、修理または同等の別商品との交換となる場合がございます。

※商品到着後、実際の設置工事までに日数があっても、到着後の商品内容及び動作確認は必ず行ってください。

※対応期間（14日間）以内に必ず弊社サポートセンターまでご連絡の上、ご返送下さい。商品到着後15日以降ご連絡を頂いた場合、如何なる理由であっても初期不良対応は出来兼ねますので予めご了承ください。

※事前にご連絡なくご返送された場合は初期不良対応の対象外となる場合がありますので十分にご注意下さい。

初期不良についての注意事項

①弊社の保証はあくまで製品の保証を行うものであり、初期不良交換及び交換工事に係る費用やお客様の被る損失の保証は出来かねます。（経済的、時間的、精神的等）

②商品色違い、数量違い、付属品の欠品などは、初期不良期間経過後のお申し出には対応出来かねますので、お気付きの点は必ず初期不良期間内にご連絡下さい。

【センドバック方式】

該当商品を当社にお送りいただき、当社にて検品、修理後、該当商品（交換の場合は交換商品）をお送りさせて頂く方式です。

※商品到着後 15 日間以上のお客様都合による返品などに関しては如何なる場合もお受け致しかねます。

別途、弊社返品規定をご参照下さい。

【弊社返品規定】 弊社 HP <https://secu.jp/> → ご利用規約 <https://secu.jp/service.html>

※保証期間は商品到着日又は商品発送日の翌々日から起算致します。

※保証書は、日本国内での使用においてのみ有効です。

※保証書の適用される範囲はカメラ、モニター、AC アダプター、その他購入時付属品 及び同時購入して頂いた場合の micro SD カード になります。

その他キャンペーン期間中の付属品・サービス品は対象外となりますのでご了承下さいませ。

※お客様のご使用環境による不完全動作は返品・初期不良交換の対象外となります。

【修理保証規定】

1. 取扱説明書等の注意事項に従った正常なご使用状態のもとで、保証期間内に万が一故障した場合は無料で修理させていただきます。

弊社の判断により、修理ではなく故障品と機能・性能が同等な製品（再利用品を含む）との交換対応となる場合があります。予めご了承下さいませ。

・修理をご希望の際は、製品発送前に必ず弊社お客様サポートセンターまでお電話又はメールでお問い合わせ下さい。

・弊社スタッフによる訪問修理は対応しておりません。（弊社、技術サポート部での受取修理のみとなります）。

・初期不良交換・修理などの御対応につきましては、全てセンドバック方式（※弊社に商品を送付頂き、検品・修理後、発送）での御対応とさせていただきます。

・検品・修理品の受取時、商品の症状確認時（お客様に確認が必要な場合）、修理完了時に弊社より御送りする御報告メールは御購入時に御登録頂いたメールアドレスに御送りさせていただきます。受信制限をされているお客様は、メール受信許可または受信制限の解除を御願います。（インターネット通信販売にてご購入頂いた場合）

・セール品・企画品に関しては、各商品ページに保証内容を記載しております。ご購入後は、商品ページの保証内容をご確認頂いている事を前提として販売させていただきますので必ずご確認ください。（インターネット通信販売にてご購入頂いた場合）

・各製品毎に定められた保証期間を超えたものは有償修理となります。オプションで延長保証をご購入いただいた場合は、各保証期間の内容の延長となります。

※延長保証の対象はカメラ・モニター本体のみとなり microSD カード、HDD その他の付属品・サービス品は対象外となります。

・保証期間内の無償修理には、ID/保証カードとご購入日の確認の為、納品書（お買い上げ明細書）のコピーが必要になります。修理対象商品と同梱にてお送り頂きます様、お願い致します。保証書及び納品書は再発行致しかねますので、紛失しないよう大切に保管してください。

・修理期間中の代替機の貸し出し制度はございません。

2. 次の場合は、保証対象外となります。

- ① ID/保証カードおよび納品書（お買い上げ明細書）のコピーをご提示頂けない場合。
- ② ID/保証カードの必要事項の記入がない場合、または字句を書き替えられた場合、その他事実と異なる記載がされていた場合。
- ③ ID/保証カードの保証期間が過ぎている場合。
- ④ 日本国外で使用の場合。
- ⑤ 使用上の誤り（落下、虫などの製品内部への侵入等）、不当な修理（ご自身での修理含む）や改造（ソフトウェアの改造も含む）による故障・損傷。
- ⑥ 商品お買い上げ後（指定送付先に到着後）の輸送や移動又は落下など外部からの圧力などで本商品本体、外部接続端子などが破損したことによる故障・損傷または本商品内部の基板が破損、変形したことによる故障、損傷。
- ⑦ 火災、地震、水害（集中豪雨含む）、雪害、落雷、台風その他天災地変、戦争、紛争、公害、塩害、ガス害（硫化ガス等）などによる故障、損傷。指定外の使用電源（電圧、周波数）や異常電圧による故障及び損傷。
- ⑧ お客様のご使用環境や設置工事・維持・管理方法に起因して生じた故障・損傷の場合（例：埃、内部浸水、錆・カビ、虫・小動物の侵入及び糞尿による故障等）
- ⑨ 本製品のハードウェア部分に起因しない不具合（ソフトウェア製品に起因する不具合、ウイルス感染による不具合等）の場合。
- ⑩ カメラ設置時、取り外し時におけるカメラの破損・損傷の場合。

3. 以下の場合に発生する費用はお客様のご負担となります。

- ①商品到着日、又は商品発送翌々日から 14 日間を超えた検品・修理の為の往復送料。
- ②ご購入後、保証期間を過ぎた商品の修理費。
- ③商品の取り付け・取り外しの際などの施行費及びそれらに付随する諸経費。
- ④純正品以外の付属品やオプション品を使用したことによる故障・損傷、不具合。

4. 本商品を検品・修理に出される際は microSD カード等の記録媒体は取り外し、お客様ご自身でご保管ください。記録媒体が同梱、搭載、装着されている場合、特別お客様より記録保持のご要望が無い限り、個人情報漏洩防止の観点から作業開始前にフォーマット(初期化)させていただきます。予めご了承ください。

尚、データの消失についての一切の責任は負いかねますので併せてご了承ください。

又、本体を代替品に交換させていただく場合には、これらのデータなどは交換後の商品に移し替えることができません。これらデータなどの変化、消失、移し替えられないことについての一切の責任を負いかねます。

5. 修理をご依頼される場合には、保証書の対象とならない部品・添付品等を事前にお客様の方で製品からお取り外し下さい。弊社では、これらの管理について一切責任を負いません。

6. 商品の不具合によって発生した施工費、物的損失、人件費、資材費、慰謝料及び故障時に損失した録画データ等の補償・損害賠償等の御請求に対して弊社は一切保証致しませんので、あらかじめご了承下さい。

7. 保証書は、日本国内での使用においてのみ有効です。※ This warranty is valid only in Japan.

【注意事項】

・上記保証サービスをご希望のお客様は、保証期間内に、弊社お客様サポートセンターまでお電話又はメールにて必ずお問い合わせくださいませ。

・本証にてご案内の保証は、新鋭株式会社が独自にお客様に提供するものです。Amazon などでお買い求め頂きましたお客様は各 EC サイトのポリシーによる返金返品保証の対象となりますので、弊社お客様サポートセンターではなく、各 EC サイトにお問い合わせ下さいませ。

・商品到着日または商品発送日の翌々日から 1 年間（初期不良保証期間 14 日間を除く）は、無償修理サービスとなり、返金対応は致しかねますので予めご了承下さい。

・弊社の製品保証は商品到着日または商品発送日の翌々日から保証期間内のサポート（保証）させて頂くサービスです。修理後（交換の場合含む）、再度保証期間が延長される事はございません。

・本証にてご案内の保証対応は、販売者が新鋭株式会社もしくは弊社製品正規取扱店の場合に限りま。他の販売店様や出品者様から購入された場合は、本証でご案内しております保証の対象外でございます。ご購入元の販売店様宛にお問い合わせ下さい。

・本証にてご案内の保証対応に基づき弊社が修理対応（交換の場合含む）した製品の配送先は日本国内に限りま。※沖縄県及び離島は別途送料を頂く場合がございます。

・本製品の不具合（故障）又は、その使用によって生じた直接的及び間接的な損害については弊社はその責任を負わないものと致しますので予めご了承下さいませ。

・本製品は盗難防止器具、災害防止器具ではございません。

・ブロック・レンガ・コンクリート壁などに取り付ける場合は、コンクリートドリル等の穴をあける工具が必要です。

・壁の厚みが10mm以上ないとしっかり固定出来ないことがありますので、壁面を必ずご確認下さい。

・製品の設置・取り外しなどにより生じた費用及び建物などへの損傷やその他の損害について一切の責任を負いかねますので予めご了承下さい。

・製品の機能や本体のデザイン製品ケースなどは改良の為、予告なく変更される事があります。

・保証書は再発行いたしませんので、大切にご保管頂きます様、お願い致します。

※本保証規定は、予告なく変更されることがあり、最新の記載内容を有効とさせていただきますので、予めご了承下さいませ。

最新の情報は、弊社HP(<https://secu.jp/> →新着情報)に記載しておりますので、ご確認頂きます様、お願い致します。

※付属されている取扱説明書の保証規定が、最新でない場合がございますので、予めご了承頂きます様お願い致します。

SecuSTATION・サポートセンターのご案内

SecuSTATION・サポートページ



▲QRコード

- ・よくあるお問合せ
 - ・最新版の取扱説明書
 - ・使用方法の動画マニュアル 等をご用意しております
- URL▶<https://secu.jp/support/>

お客様ご相談窓口



▲QRコード

URL▼
<https://secu.jp/contact.html>



■ チャットでのお問合せ <受付時間：24時間受付>

※自動対応のチャットボットのみ

■ メールでのお問合せ <受付時間：24時間受付>

メールアドレス：info@secu.jp

※原則3営業日以内に返信致します。

※土・日・祝日など弊社休業日にお問い合わせいただいた場合は、翌営業日以降の回答となります。

■ お電話でのお問い合わせ

<受付時間：平日9:30～17:30 定休日：土日祝日>

・設定、操作など使い方について TEL：050-3816-3999

・故障かな？と思ったとき TEL：050-3816-4001

※お電話の前に、【注文番号(受注番号)】もしくは【製品の型番】をご用意ください。

＼お客様の声をお聞かせください！／

レビュー＆★★★★★ SNS投稿キャンペーン

かんたん手順で対象ストアやSNSで
レビューを投稿＆応募でプレゼントを
ゲット！



▲詳しくはこちら

説明動画公開中

設定方法や操作・設置方法などを
Youtubeで紹介しています。



▲詳しくはこちら

ビジネスパートナー募集

お問い合わせ

✉ eigyou@secu.jp
☎ 050-3816-3999



▲詳しくはこちら



製造・販売元 新鋭株式会社
〒514-0816 三重県津市高茶屋小森上野町
1068-1



★ S 0 0 N K M 4 3 0 0 0 1 1 ★