



SecuSTATION

ソーラーバレットカメラ 取扱説明書

目次

1. 各部名称	1
2. ご使用前に	2
3. 充電 / 4. カメラのリセット	3
5. アプリのダウンロード / 6. 通知の許可	4
7. カメラの登録	5-7
8. 画面紹介	8
9. 設定画面 / 10. 録画再生	9
11. カメラ名の変更 / 12. カメラの共有	10
FAQ/AP モード接続からの無線 Wi-Fi 接続の方法について	11-12
保証について	13-16

1. 各部名称

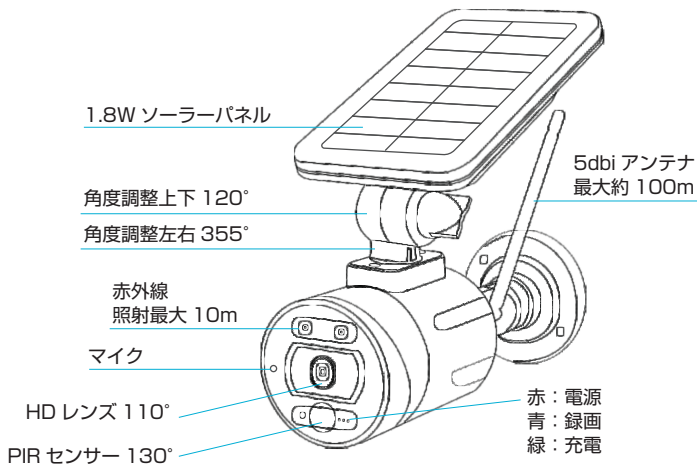

電源スイッチ

リセットボタン

microSD カード
スロット

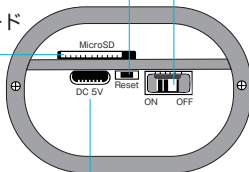

DC5V

スピーカー

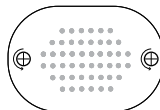

2. ご使用前に

1. スピーカーのネジを外して
スピーカーを取り出します。

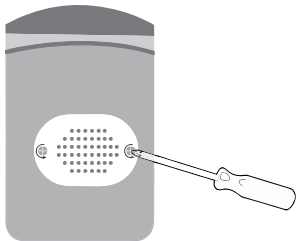

2. microSD カードを
差し込んでください。(最大 128GB)

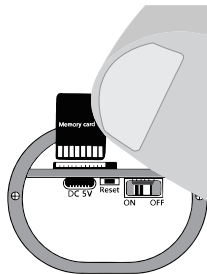

3. 電源をオンにしてください。

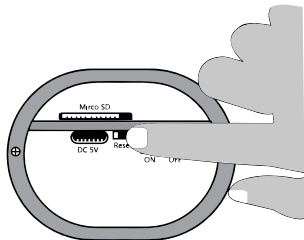

4. ランプが赤色に点滅します。

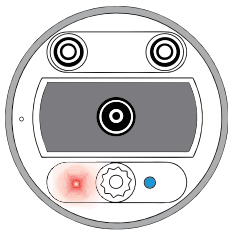

3. 充電

- 初めて使用するときは DC5V の充電器で 5-8 時間充電してフル充電にしてください。

電池残量が 20%以下になると動作が不安定になる場合があります。20%以下になる前に充電してください。

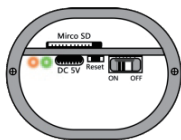

オレンジ：充電

緑：フル充電

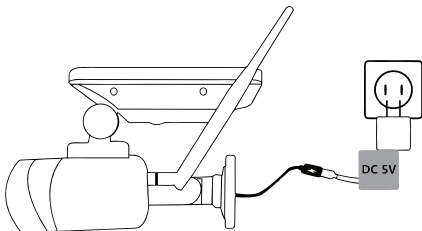

4. カメラのリセット

- 以下の様な状態のときにリセットが必要です。

- (1) カメラの登録に失敗した
- (2) ルーターを交換した

1.

電源を一旦切って再度入れてください

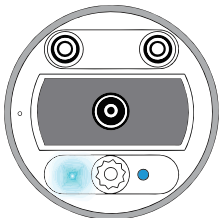

2.

20 秒待ってからボタンを 5 秒間長押ししてください。ランプが赤色に光ります。

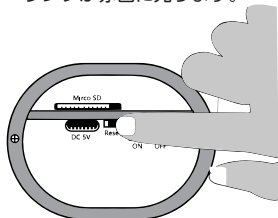

5. アプリのダウンロード

Play ストアまたは AppStore で「ToseePlus」を検索するか QR コードを読み込んでアプリをダウンロードしてください。

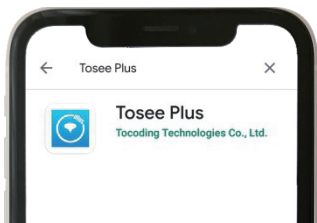

《はじめに》アプリをダウンロード後、アカウントの登録を行ってください。

6. 通知の許可

カメラが警報を検知したとき、スマホにプッシュ通知をするため通知のアクセス許可をしてください。



7. カメラの登録

- カメラの登録はルータの近くで行ってください。
スマートフォンを接続するルータの Wi-Fi に接続してください。
(2.4GHz のみ対応)

1. アプリ ToseePlus を開いて
アカウント登録をしてください。
ログインしたら「+」を
タップしてください。



2. 「QRコード読み込み」を
選択してください。



3.
「次へ」をタップしてください。



4.
接続するWiFiを選択し、
WiFiのパスワードを入力してください。
(2.4GHzのみ対応)



5.
スマートフォンに表示された
QRコードをカメラのレンズに向けて、
QRコードをカメラに読み込ませてください。
(カメラとスマホの距離は 10 ~ 20cm)

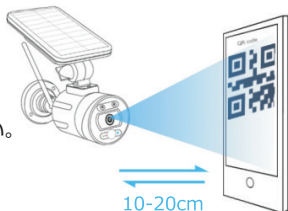

6.
カメラから音声が聞こえたら
スマホ画面下のボタンを
タップしてください。



8. 画面紹介

トップ画面

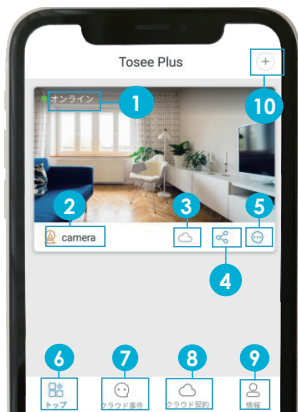

1. カメラの状況表示
2. カメラ名
3. クラウドサービス画面（非対応）
4. カメラ共有
5. 警報情報
6. トップ画面
7. 警報情報
8. クラウドサービス画面（非対応）
9. アプリ情報
10. カメラ登録

モニタリング画面



1. カメラ設定画面
2. バッテリー状態
3. Wifi 状態
4. 通信料表示
5. 写真（スマホ保存）
6. 全画面表示
7. 録画タイムバー表示
8. クラウド警報通知（非対応）
9. クラウドお気に入りフォルダ（非対応）
10. マイク（スマホ側）
11. スピーカー（スマホ側）
12. 録画（スマホ保存）

9. 設定画面

1. カメラ情報：カメラ詳細情報
2. デバイス設定：カメラ各種設定
3. メッセージ通知：通知設定
4. 探知測定 of 感度：動体検知設定
5. クラウド管理：(非対応)
6. SD カード管理：SD カード管理・設定
7. 録画再生：クラウド (非対応)
SD カード



10. 録画再生 microSD カード / クラウド (非対応)

どちらの録画データをタイムバーに表示するか選択してください。



11. カメラ名の変更

カメラ設定>カメラ情報>カメラ名



12. カメラの共有

共有されるスマホにアプリをダウンロードし、アカウントを作成してください。
管理者はカメラ共有画面で共有したいアカウントを入力し、アカウントを作成してください。
共有されたアカウントにカメラが表示されます。

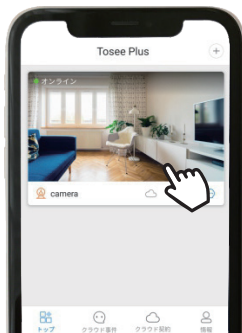

Q. カメラがアプリに登録できません

A.

1. カメラは 2.4GHz の Wi-Fi のみ対応で 5GHz は非対応です
2. ルーターを再起動してください
3. Wi-Fi パスワードが正しいことを確認してください
4. カメラを再起動してください

Q. 何 V の電源で充電できますか

A. DC5V1A の microUSB で充電できます。5-8 時間でフル充電できます。

Q. フル充電でどれくらい使用できますか

A. 1 日 20 回警報検知した場合、約 4 ヶ月使用できます。

AP モード接続からの無線 WIFI 接続の方法についての手順

1. カメラのコンセントを入れて頂き、「Tosee plus」のアプリを立ち上げてください。
2. 画面右上の「+」ボタンを選択してください。
3. 【ネットワークモードを選択】の画面に切り替わります。

『AP 接続』を選択してください。

4. 【カメラ追加】画面に切り替わります。

カメラの電源を入れて頂き、指示灯のランプが赤点滅になっているかご確認頂き、問題なければ『次へ』を選択してください。

※赤ランプが点滅になっていない場合はリセットボタンを長押ししてください。

5. 【ネットワーク設定】の画面に切り替わります。

『設定へ』を選択してください。

6. スマートフォン本体の Wi-Fi 設定画面に切り替わります。

いくつか検索されている Wi-Fi 名の中に「TOSEE_PLUS_XX-XX-XX」といった名前の Wi-Fi がございますので「TOSEE_PLUS_XX-XX-XX」を選択頂きます。

7. スマートフォンが「TOSEE_PLUS_XX-XX-XX」のWi-Fiに接続が完了しますとカメラから「ピピッ」と音がします。

8. 再度「Tosee plus」のアプリを立ち上げて頂きます。

【ネットワーク設定】画面が表示されていますので「次へ」を選択してください。

9. 【Wi-Fi 接続】の画面に切り替わります。

接続したいSSID (Wi-Fiの名前) を選択頂きます。

10. 「アカウントのパスワードを入力してください」と表示されます。

Wi-Fiのパスワード(暗号化キー)を入力し『OK』をタップしてください。

11. 【デバイス接続中】の画面に切り替わります。

カメラから「ピピッ」と音が鳴り「設定に成功しました」とアナウンスが流れます。

12. 【追加に成功しました】の画面に切り替わります。

カメラ名を入力し『体験開始』を選択し登録完了となります。

【ご使用上の注意】

※本製品は Apple Macintosh (Mac)、Microsoft Surface でのご使用は非対応です。

※本製品はクラウドサービス非対応です。

※カメラの初期設定はスマホからのみ設定可能になります。

※AC アダプターには防水性能はございません。水濡れでショートする場合がございます。

※窓越し、ガラス越しでの撮影はご遠慮ください。電池の残量が少なくなった際に、画像が白くなる・映像に線が入ってしまうという現象が起きる場合がございます。

保証について

返品 キャン セル	期限	商品到着日または商品発送翌々日より14日以内		送料	振込手数料
	お客様都合	条件	未開封・未使用品であり製品、箱、付属品が新品同様である事	お客様負担	お客様負担 ※一律300円
		キャンセル料	商品再生手数料（御購入代金(税抜き本体価格)の15%+消費税）+発送時送料 ※商品再生手数料が2,500円未満の場合は一律2,500円		
	初期不良	条件	当社にて検品の上、初期不良が認められた場合に限る	当社負担	当社負担
備考		検品の上、初期不良が認められない場合は、商品を着払いで返送			
交換	期限	商品到着日または商品発送翌々日より14日以内		送料	発送方法
	お客様都合	条件	未開封・未使用品であり製品、箱、付属品が新品同様である事	往復 お客様負担	SENDバック
		備考	別機種への交換により差額が発生する場合は商品受取時、代引きにてお支払い頂きます。返金発生の場合は振込となります。※振込手数料はお客様負担 ※カメラの交換は1回限り		
	初期不良	条件	当社にて検品の上、初期不良が認められた場合に限る	当社負担	SENDバック
備考		別機種への交換により差額が発生する場合は商品受取時、代引きにてお支払い頂きます。返金発生の場合は振込(振込手数料は当社負担)			
修理	無償修理	期限	商品到着日または商品発送翌々日より1年以内 ※オプション購入の場合は延長期限まで	往復 お客様負担	SENDバック
	有償修理		商品到着日または商品発送翌々日より1年間を超えたもの ※オプション購入の場合は延長期限を超過したもの		

※ 15日間以上のお客様都合による返品などに関しては如何なる場合もお受け致しかねます。別途、弊社返品規定をご参照下さい。

※ 保証期間は商品到着日又は商品発送日の翌々日から起算致します。

※ 保証書は、日本国内での使用においてのみ有効です。

※ 保証書の適用される範囲はカメラ、録画装置本体、ACアダプタ、ケーブル(購入時付属品)及び同時購入して頂いた場合のmicroSDカード、HDDになります。その他キャンペーン期間中の付属品・サービス品は対象外となりますのでご了承下さいませ。

※ お客様のご使用環境(ネット環境)による不完全動作は返品・初期不良交換の対象外となります。

【修理保証規定】

1.取扱説明書等の注意事項に従った正常なご使用状態のもとで、保証期間内に万が一故障した場合は無料で修理させていただきます。

弊社の判断により、修理ではなく故障品と機能・性能が同等な製品(再利用品を含む)との交換対応となる場合があります。予めご了承下さいませ。

・修理をご希望の際は、製品発送前に必ず弊社お客様サポートセンターまでお電話又はメールでお問い合わせ下さい。

・弊社スタッフによる訪問修理は対応しておりません。(弊社、技術サポートセンターでの受取修理のみとなります)

・初期不良交換・修理などの御対応につきましては、全てセンドバック方式(※弊社に商品を御送付頂き、検品・修理後、発送)での御対応とさせて頂いております。

・検品・修理品の受取時、商品の症状確認時(お客様に確認が必要な場合)、修理完了時に弊社より御送りする御報告メールは御購入時に御登録頂いたメールアドレスに御送りさせていただきます。

受信制限をされているお客様は、メール受信許可または受信制限の解除を御願いたします。(インターネット通信販売にてご購入頂いた場合)

・セール品・企画品に関しては、各商品ページに保証内容を記載しております。ご購入後は、商品ページの保証内容をご確認頂いている事を前提として販売させていただきますので必ずご確認ください。(インターネット通信販売にてご購入頂いた場合)

・各製品毎に定められた保証期間を超えたものは有償修理となります。オプションで延長保証をご購入いただいた場合は、各保証期間の内容の延長となります。

※延長保証の対象はカメラ本体、録画装置本体のみとなりmicroSDカード、HDDその他の付属品・サービス品は対象外となります。

・保証期間内の無償修理にはID/保証カードが必要になります。保証書は再発行出来ませんので、紛失しない様に大切に保管して下さい。

2.次の場合は、保証対象外となります。

①ID/保証カードのご提示がない場合。

②ID/保証カードの必要事項の記入がない場合、または字句を書き替えられた場合、その他事実と異なる記載がされている場合。

③ID/保証カードの保証期間が過ぎている場合。

④日本国外で使用の場合。

⑤使用上の誤り(落下、虫などの製品内部への侵入等)、不当な修理(ご自身での修理含む)や改造(ソフトウェアの改造も含む)による故障・損傷。

⑥商品お買い上げ後(指定送付先に到着後)の輸送や移動又は落下など外部からの圧力などで本商品本体、外部接続端子などが破損したことによる故障・損傷または本商品内部の基板が破損、変形したことによる故障、損傷。

⑦火災、地震、水害、雪害、落雷、台風その他天災地変、戦争、紛争、公害、塩害、ガス害(硫化ガス等)などによる故障、損傷。指定外の使用電源(電圧、周波数)や異常電圧による故障及び損傷。

⑧お客様のご使用環境や設置工事・維持・管理方法に起因して生じた故障・損傷の場合(例・埃、内部浸水、錆・カビ、虫・小動物の侵入及び糞尿による故障等)

⑨本製品のハードウェア部分に起因しない不具合(ソフトウェア製品に起因する不具合、ウイルス感染による不具合等)の場合。

⑩カメラ設置時、取り外し時におけるカメラの破損・損傷の場合。

⑪設置工事の際に適切な防水対策が施されていない場合。

3. 以下の場合に発生する費用はおお客様のご負担となります。

①商品到着日、又は商品発送翌々日から14日間を超えた検品・修理の為の往復送料。

②ご購入後、保証期間を過ぎた商品の修理費。

③商品の取り付け・取り外しの際などの施行費及びそれらに付随する諸経費。

④純正品以外の付属品やオプション品を使用したことによる故障・損傷、不具合。

4. 本商品の修理や検品などの場合において、SDカード、HDDなどの記録が変化、消失などする場合があります。

又、本体を代替品に交換させていただく場合には、これらのデータなどは交換後の商品に移し替えることができません。これらデータなどの変化、消失、移し替えられないことについての一切の責任を負いかねます。

5. 修理をご依頼される場合には、保証書の対象とならない部品・添付品等を事前にお客様の方で製品からお取り外し下さい。弊社では、これらの管理につき一切責任を負いません。

6. 商品の不具合によって発生した施工費、物的損失、人件費、資材費、慰謝料及び故障時に損失した録画データ等の補償・損害賠償等の御請求に対して弊社は一切保証致しませんので、あらかじめ御了承下さい。

7. 保証書は、日本国内での使用においてのみ有効です。* This warranty is valid only in Japan.

【注意事項】

・上記保証サービスをご希望のおお客様は、保証期間内に、弊社お客様サポートセンターまでお電話又はメールにて必ずお問い合わせくださいませ。

・本証にてご案内の保証は、新鋭株式会社独自にお客様に提供するものです。Amazonなどでお買い求め頂きましたお客様は各ECサイトのポリシーによる返金返品保証の対象となりますので、弊社お客様サポートセンターではなく、各ECサイトにお問い合わせ下さいませ。

・商品到着日または商品発送日の翌々日から14日を超え保証期間内の場合は、無償修理サービスとなり、返金対応は致しかねますので予め御了承下さい。

・弊社の製品保証は商品到着日または商品発送日の翌々日から保証期間内のサポート(保証)させて頂くサービスです。修理後(交換の場合含む)、再度保証期間が延長される事はございません。

・本証にてご案内の保証対応は、販売者が新鋭株式会社もしくは弊社製品正規取扱店の場合に限ります。他の販売店様や出品者様から購入された場合は、本証でのご案内の保証の対象外でございます。ご購入元の販売店様宛にお問い合わせ下さい。

・本証にてご案内の保証対応に基づき弊社が修理対応(交換場合含む)した製品の配送先は日本国内に限ります。* 沖縄県及び離島は別途送料を頂く場合がございます。

・本製品の不具合(故障)又は、その使用によって生じた直接的及び間接的な損害については弊社はその責任を負わないものと致しますので予めご了承下さいませ。

・本製品は盗難防止器具、災害防止器具ではございません。

- ・ブロック・レンガ・コンクリート壁などに取り付ける場合は、コンクリートドリル等の穴をあける工具が必要です。
- ・壁の厚みが10mm以上ないとしっかり固定出来ないことがありますので、壁面を必ずご確認ください。
- ・製品の設置・取り外しなどのより生じた費用及び建物などへの損傷やその他の損害について一切の責任を負いかねますので予めご了承下さい。
- ・製品の機能や本体のデザイン製品ケースなどは改良の為、予告なく変更される事があります。
- ・保証書は再発行いたしませんので、大切にご保管頂きます様、お願い致します。

※本保証規定は、予告なく変更されることがあり、最新の記載内容を有効とさせていただきますので、予め御了承下さいませ。最新の情報は、弊社HP(<https://secu.jp/>→最新情報)に記載しておりますので、ご確認頂きます様、御願致します。

※付属されている取扱説明書の保証規定が、最新でない場合がございますので、予め御了承頂きます様お願い致します。

保証書

お買い上げ日

お名前

お電話番号

不具合の状況



SecuSTATION

「取扱説明書を見ても分からない...」
設定でお困りの場合はお気軽にご連絡ください。

■ 電話でのお問合せ

[設定・操作について] 050-3816-3999

[故障・検品について] 050-3816-4001

[その他・納期など] 050-5433-3680

《受付時間：平日 9:30～17:30 ※土日祝日はお休みをいただいております》

※電話番号のお掛け間違いが発生しております。

番号をよくお確かめの上、お掛け間違いのないようお願いいたします。

※時間帯によっては電話が込み合っけて繋がりにくい場合がございます。

その場合はお手数ですが、しばらく時間を置いてからお掛け直し頂きますようお願いいたします。

■ メールでのお問合せ

[メールアドレス info@secu.jp] ※お返事は平日のみの対応となります。

防犯ステーションサポートページ <https://secu.jp/>



暮らしを守る信頼の企業

SINEI

製造・販売元 新鋭株式会社

〒514-0816 三重県津市高茶屋小森上野町 1068-1



* S 0 0 X X M 4 0 0 0 0 4 0 *