



SecuSTATION

SC-DE/DF/DG/DM 取扱説明書

安全上のご注意	2-3
ご使用前に必ずお読みください	4
製品図	5 - 6
基本操作	7 - 23
その他の操作	24 - 29
クラウドサーバーに録画を保存	30 - 32
保証について	34 - 38

弊社都合（初期不良など）及びお客様都合の返品・返金保証は
商品到着日より14日以内です。

商品到着後、必ず7日以内に通电の上カメラの動作確認を行って下さい。

商品到着後、14日以内に御連絡頂けない場合は、いかなる理由であっても返品返金保証をお受け致しかねますので、予め御了承下さいませ。

詳しくは本書「保証について」をご確認ください。

SecuSTATION サポート <https://support.secu.jp>



《最新のサポート情報や取扱説明書はこちらのQRコードよりご確認ください》
弊社製品をご購入いただき、誠にありがとうございます。
弊社サポートページにはご使用いただく前にお読みいただきたい事項を随時更新・掲載しておりますので、製品をご購入いただきましたお客様は必ずご確認くださいませ。

安全上のご注意

人への危害・財産の損害を防止するため必ずお守り頂く事を説明しています。

■ 警告「死亡や重症を負う恐れのある内容」です。

<火災・感電・漏電・事故・けが・故障を防ぐために>

- 水の中へ投入したりしない。
- 濡れた手で本体と AC アダプターの抜き差しはしない。
- 雷が鳴ったら、本体・ACアダプターに触れない。
- 付属の AC アダプター以外は使用しない。
- 本体を電子レンジに入れたり電磁調理器の上に置いたりしない。
- 本体や付属品などを包装しているポリ袋やねじ等の細かい部品、microSD カードはお子様の手の届く場所に放置しない。(誤って飲み込む等、事故の恐れがあります。)
- 医療機器や自動ドア、火災報知器などの自動制御機器の近くでは設置や使用をしない。
- 心臓ペースメーカーの装着部位から 15cm以上離す。

■ 注意「軽傷を負うことや、財産の損害が発生する内容」です。

<火災・感電・漏電・事故・けが・故障を防ぐために>

- 本体を分解・修理・改造はしない。
- 本体を落下させたり、強い衝撃を加えない。
- 砂や埃などが多い場所で使用しない(内部に異物が混入すると故障の原因となります。)
- 湿気や湯気・油煙の多い場所では使用しない。
- 高温になる場所や、火気のそばには置かないでください。
- 低温になる場所には置かないでください。
- スピーカー部に耳を近づけて使用しない。
- 本体を乳幼児の手の届く位置に設置しない。
- 本体をペットの触れる位置に設置しない。

■防塵・防水性能に関する注意

- 本体は完全防水ではありません。
- 防塵・防水性能につきましては、下記内容に注意して使用してください。誤った使用方法により発生した不具合につきましては保証の対象外となりますので注意してください。
 - ・防水キャップを取り外したまま使用しないでください。
 - ・石鹸・シャンプーなどを付着させないでください。
 - ・使用後は乾いた布などで、水分を拭き取ってください。
- 付属の AC アダプターは必ず本機にご使用ください。他の機器又は他メーカーの製品と組み合わせて使用しないでください。
- 本体を壁面に設置して使用する際は、堅固・確実に設置してください。不安定な場所、振動の多い場所、強度の弱い壁には設置しないでください。落下及び怪我の原因となります。

安全上のご注意

■ 免責事項について

- 本機は、お子様、高齢者、ペット等の見守りや侵入・盗難防止等のサポートをするものであり、セキュリティを保証するものではありません。このような目的で使用中に発生した損害について当社は責任を負いかねます。
- 地震や雷等の自然災害及び第三者による行為、その他の事故、お客様の故意または過失、取扱説明書の記載内容を守らないことによって生じた損害に関して、当社は一切責任を負いかねます。
- 本機の使用または使用不能から生じる付随的な損害に関して当社は一切責任を負いかねます。
- 本機は無線通信を利用した製品である為、混信や干渉により意図どおりに機能を使用できないことがあります。これによる事件・事故および損害の発生等について、当社は責任を負いかねます。
- 当社の関与しない機器、ソフトウェアとの組み合わせによる誤作動から生じた損害に関して、当社は一切責任を負いかねます。
- 記録データは、誤操作、静電気の影響、事故、故障、修理、その他の取り扱いによって変化、消失することがあります。それらに起因する直接または間接の損害について当社は責任を負いかねますので予めご了承ください。

ご使用の前に必ずお読みください

- ・商品到着後、必ず 1 週間以内に付属品の確認と、本機の動作確認を行ってください。
 - ・本機は必ず接続する Wi-Fi (無線 LAN) が届く範囲内に設置してください。Wi-Fi が届かない場所に設置した場合は、正しく動作しない場合があります。
 - ・Wi-Fi の電波は以下のような要因により距離に関係なく電波状態が不安定になる場合があります。
 - ※他の無線機器やワイヤレスマイクなどから出る無線電波
 - ※電子レンジや工事現場で使用される工事機器などから出るノイズ
 - ※壁や扉などを通過することで発生する減衰 (弱まり)
 - ・電波状態が不安定な環境で使用した場合、リアルタイム映像や録画映像の確認が行えなくなったり、スムーズに再生されないことがあります。
 - ・電波状態が不安定であることが考えられる場合は、設置場所を変更するか Wi-Fi ルーター及びカメラ本体のアンテナの向きを変えるなど電波状態の改善をお試しください。
 - ・設置される前に、実際のご利用環境にて数日間試験的に本機を動作させ、環境条件をご確認の上、設置 (取付け) するよう请您にしてください。
 - ※設置業者に依頼される場合は、業者手配前にお客様ご自身で事前の動作確認を必ず行ってください。万が一、テストが不十分のまま設置した後に、不具合が発生した場合、取り外しなどにお手間がかかるばかりではなく、工事業者をご手配されている場合は、再度の取り付け費用が発生してしまう恐れがございます。
 - ※設置及び取り外しにかかる費用に関して当社では責任を負いかねますので予めご了承下さい。
 - ・取り付け不備、取り扱い不備による事故、損傷については、当社は責任を負いかねます。
 - ・本機を使用できるのは、日本国内のみです。海外では使用出来ません。
 - ・本機を分解・改造しないで下さい。分解・改造した場合は保証対象外となります。
 - ・本機は防犯を保证する機器ではありません。ご使用中に、人命・財産などに損害が生じても当社は責任を負いかねます。予めご了承ください。
 - ・本機は、被写体のプライバシー (音声含む) や肖像権に配慮して使用して下さい。撮影された画像が、公になったり、使用されたりして、被写体のプライバシーや肖像権の侵害、画像の使用による損害が生じても当社は責任を負いかねます。予めご了承ください。
 - ・停電などの外部要因により生じたデータの損失ならびに、その他直接、間接の損害につきましては、当社は責任を負いかねます。予めご了承ください。
 - ・本機の故障、誤作動、接続機器の不具合などの原因により、microSD カードへ正常に録画出来なかった場合の内容の補償、録画した内容の損失及び直接・間接の損害に対して当社は責任を負いかねます。予めご了承ください。
 - ・ADSL、ISDN、ダイヤルアップ回線や通信速度によってはご利用いただけません。
 - ・ネットワーク通信料はお客様のご負担となります。スマートフォン等で本機に接続する場合、接続方法により大量の通信料が発生することがございますのでご注意ください。
 - ・本機に磁石など磁気を持っているものを近づけないでください。動作不良の原因となります。
 - ・本体は防塵防水ではございますが、できるだけ雨・風や日光が直接当たらないよう設置する事をお勧め致します
 - ・高温・高湿及び塩害地域での使用はしないでください。故障の原因となります。
 - ・周囲温度 0℃以下で使用した場合、カメラ本体のレンズ部がくもったり、霜が付いたりすることがあります。
 - ・製品のデザインや仕様は予告なく変更になる場合があります。それに伴い、取扱説明書も更新されます。
 - ・最新のサポート情報や取扱説明書は、下記サポートサイトでご確認ください。
- 【SecuSTATION お客様サポートページ <https://support.secu.jp/>】**

- ・本書に記載されているイラストや画像はイメージです。実際とは異なる場合があります。
- ・microSD カードは消耗品であり、約 2 ~ 3 年を目安に交換することをお勧めします。又、性質上、書き換え回数に上限があり、書き換えを繰り返すことで正常に保存できなくなり、データが破損して読み込みもできなくなります。
- ・万が一異常を感じた際は microSD カードのフォーマット (初期化) を実施してください。フォーマットをしても異常が起こる、フォーマットが出来ないなどの症状が出た場合は、microSD カードを交換してください。また microSD カードの種類によっては耐久性の低い製品や、カメラとの相性が悪く使用出来ない場合がございます。予めご了承ください。

【SC-DE】

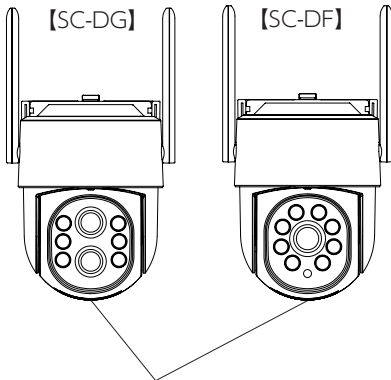
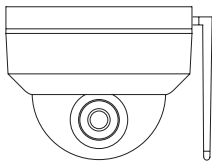

[カバー内]
・リセットボタン
・microSD カードスロット

[付属品]・ACアダプター・説明書・ネジ・台座

※本説明書に記載された写真、内容およびアプリ画面の様子は予告なく変更する場合がございます。
恐れ入りますが最新情報【SecuSTATION お客様サポートページ <https://secu.jp/>】に記載しておりますので、
ご確認いただけますようお願い致します。

【SC-DM】

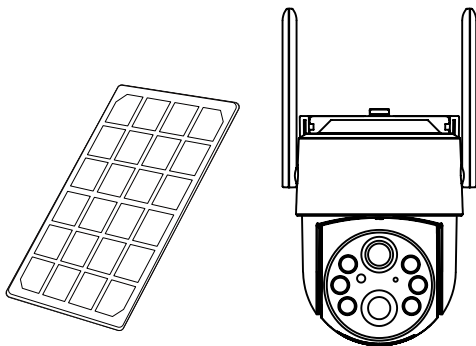

- [カバー内]
・リセットボタン
・microSD カードスロット

[付属品]・ソーラーパネル・説明書・ネジ・台座

基本操作 microSD カードの着脱 (SC-DE)

必ずカメラの電源を抜いた状態で作業を行ってください。

①ボディの上部と底部を両手で持ち、半時計回りに回して外します。
※力を入れすぎてケガをされないようご注意ください。また、カメラが落下しないようご注意ください。

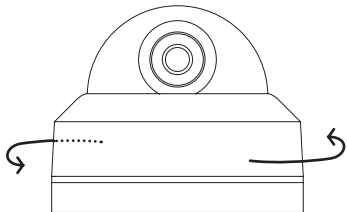

② microSD カードスロットに挿入します。

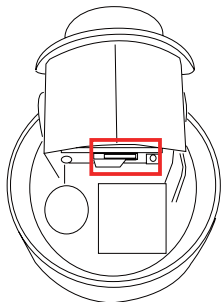

③ボディを戻して完了です。

カメラのカバーに汚れがついた場合は、傷がつかないように柔らかい布などで優しくふき取ってください。

基本操作 microSD カードの着脱 (SC-DF/DG)

必ずカメラの電源を抜いた状態で作業を行ってください。

カメラ本体の下図赤枠部分にある蓋を開けると、リセットボタンと microSD カードスロットがあります。

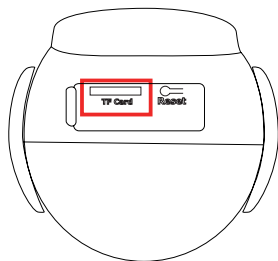
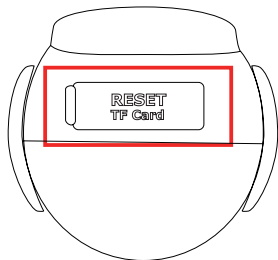

基本操作 microSD カードの着脱 (SC-DM)

必ずカメラの電源を OFF にした状態で作業を行ってください。

カメラ本体の下図赤枠部分にある蓋を開けると、リセットボタンと microSD カードスロットがあります。

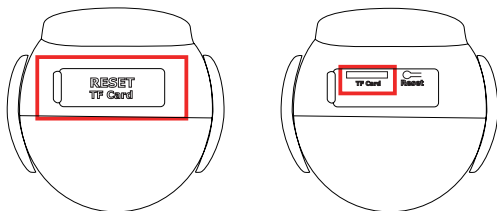

▶電源ボタンと電源端子 (DC5V)

充電中は電源端子付近が薄く光ります

AC アダプター/ソーラーパネルを接続して使用する場合は、ゴムパッキンの充電端子部分のみを開けて接続してください

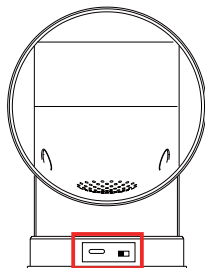

基本操作 アプリのインストール / アカウント作成

アプリのインストール

AppStore または Play ストアで「SC-View」を検索し、インストールしてください。



アカウント作成

- ①アプリを開き、「アカウント」をタップして「登録する」をタップします。
- ②使用可能なメールアドレスを入力し、「同意する」にチェックを入れてから「登録する」をタップします。

こんにちは、
SC-Viewへようこそ

電話番号 **アカウント**

アカウント
電話番号、メールアドレス、ユーザー名を入力

パスワード
パスワード

登録する パスワード忘れ

ログイン

ログインして同意する (ユーザー契約) (プライバシーポリシー)

<

アカウント登録

アカウント
携帯電話番号またはメールアドレスを入力しま...

登録する

以下を読み、同意する (ユーザー契約) (プライバシーポリシー)

※本説明書に記載された写真、内容およびアプリ画面の仕様は予告なく変更する場合がございます。恐れ入りますが最新情報【SecuSTATION お客様サポートページ <https://secu.jp/>】に記載しておりますので、ご確認いただけますようお願い致します。

基本操作 アカウント作成

③画面上のボールをタップしたまま、赤い点を通してラケットに触れるようになぞってください。

④入力したメールアドレスに数字6桁の確認コード（検証コード）が届きますので、その数字をアプリで入力します。

⑤アカウントのパスワードを設定して、アカウント作成は完了です。
(数字とアルファベットを組み合わせた6～20文字)

※次回以降は、作成したアカウントでログインしてご利用下さい。
ログイン時には以下の情報を入力します。

- ・アカウント：登録したメールアドレス
- ・パスワード：設定したパスワード



※本説明書に記載された写真、内容およびアプリ画面の仕様は予告なく変更する場合がございます。
恐れ入りますが最新情報【SecuSTATION お客様サポートページ <https://secu.jp/>】に記載しておりますので、
ご確認いただけますようお願い致します。

カメラの登録

①カメラのケーブル部または本体にあるリセットボタンを 8 秒以上長押しして、カメラをリセットしてください。

リセット後、「専用アプリでカメラを追加してください」のアナウンスが流れるまでお待ちください。

※スピーカーが無い機種の場合はアナウンスが流れません。長押し後 1~2 分待機してから次のステップに進んでください。

②登録の方法は 3 種類あります。

▶方法 1. 無線接続で使用する場合 (P.13)

▶方法 2. 方法 1 がうまくいかない場合 (P.16)

▶方法 3. 有線接続で使用する場合 (P.20)

※方法 3 は LAN ポートがあるカメラのみ対応です。

※登録画面の途中には、LED の点灯や音の確認などを求める表示がございますが、それらは気にせず本説明書の手順通りにお進みください。

基本操作 カメラの登録 (Bluetooth 接続)

方法 1. 無線接続で使用する場合

- ①スマートフォンの Bluetooth 機能を有効にしてください。
- ②SC-View アプリを開き、右上の+マークまたは画面中央「カメラの追加」をタップしてください。
Android の場合、アプリが Bluetooth を利用したり周辺の Wi-Fi 情報を取得するためには位置情報の権限が必要になりますので、権限を求められた場合は許可してください。

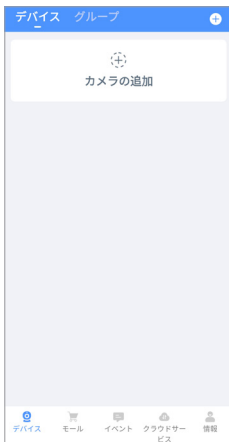

※本説明書に記載された写真、内容およびアプリ画面の仕様は予告なく変更する場合がございます。恐れ入りますが最新情報【SecuSTATION お客様サポートページ <https://secu.jp/>】に記載しておりますので、ご確認いただけますようお願い致します。

基本操作 カメラの登録 (Bluetooth 接続)

③カメラが自動で検索され、下図の表示が出たら「追加」をタップし、⑤に進んでください。自動で検索されてこない場合、「スキャンして追加」をタップし、カメラ本体に貼付されている QR コード（数字の ID）を読み込み、④に進んでください。

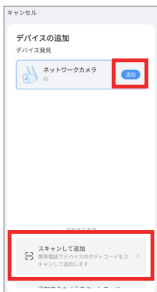

④下図の左側の画面に変わったら、そのままチェックを入れて「次」をタップします。

⑤接続したい Wi-Fi を選択し、その Wi-Fi のパスワードを入力したら、「次」をタップします。

※スマートフォンが現在接続している Wi-Fi が自動で選択されます。



基本操作 カメラの登録 (Bluetooth 接続)

⑥登録中の画面になりますので待機します。完了まで数分かかる場合もあります。

⑦「完了」をタップして登録は完了です。

※登録が完了したら、モニタリング画面右上の設定マークからパスワードの設定を必ず行ってください。(P.29-⑧)



※本説明書に記載された写真、内容およびアプリ画面の仕様は予告なく変更する場合がございます。恐れ入りますが最新情報【SecuSTATION お客様サポートページ <https://secu.jp/>】に記載しておりますので、ご確認いただけますようお願い致します。

方法2. 方法1がうまくいかない場合

①スマートフォンのBluetooth機能を無効にしてください。

②SC-Viewアプリを開き、右上の+マークまたは画面中央「カメラの追加」をタップしてください。

※この手順中に、Bluetoothを有効にするよう促す画面が何度か表示されることがありますが、それらの表示は無視して無効のまま進めてください。

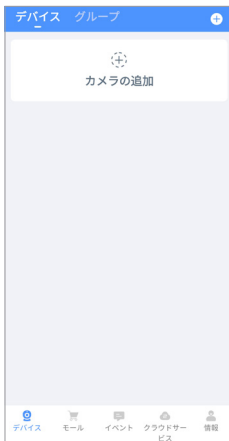

※本説明書に記載された写真、内容およびアプリ画面の仕様は予告なく変更する場合がございます。恐れ入りますが最新情報【SecuSTATION お客様サポートページ <https://secu.jp/>】に記載しておりますので、ご確認いただけますようお願い致します。

基本操作 カメラの登録 (QRコード読み込み接続)

③「スキャンして追加」をタップし、カメラ本体に貼付されているQRコード(数字のID)を読み込んでください。

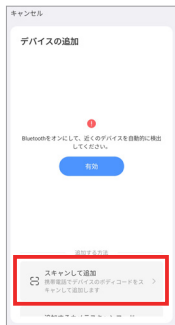

④下図の画面に変わったら、そのままチェックを入れて「次」をタップします。

⑤接続したいWi-Fiを選択し、そのWi-Fiのパスワードを入力したら、「次」をタップします。

※スマートフォンが現在接続しているWi-Fiが自動で選択されます。



基本操作 カメラの登録 (QRコード読み込み接続)

⑥スマートフォンに表示されたQRコードを、本機のカメラレンズにかざしてください。

本機がQRコードの読み取りに成功すると、「接続中です。しばらくお待ちください。」の音声が出ます。音声が出たら「プロンプトトーンを聞く」をタップしてください。

※読み取りが遅い場合はQRコードをタップし、拡大表示してお試しください。拡大表示後、ピンチアウト/ピンチインすると更に拡大/縮小できます。画面からはみ出ない範囲で拡大してお試しください。再度画面をタップすると元の画面に戻ります。

それでもQRコードを読み込まない場合は、本機のリセットボタンを長押し(5秒以上)してリセットし、「専用アプリでカメラを追加してください」のアナウンスが出たあと、再度QRコードをかざしてください。



※本説明書に記載された写真、内容およびアプリ画面の仕様は予告なく変更する場合がございます。恐れ入りますが最新情報【SecuSTATION お客様サポートページ <https://secu.jp/>】に記載しておりますので、ご確認くださいませようお願い致します。

基本操作 カメラの登録 (QRコード読み込み接続)

⑦登録中の画面になりますので待機します。完了まで数分かかる場合もあります。

⑧「完了」をタップして登録は完了です。

※登録が完了したら、モニタリング画面右上の設定マークからパスワードの設定を必ず行ってください。(P.29-⑧)



※本説明書に記載された写真、内容およびアプリ画面の仕様は予告なく変更する場合がございます。恐れ入りますが最新情報【SecuSTATION お客様サポートページ <https://secu.jp/>】に記載しておりますので、ご確認いただきますようお願い致します。

基本操作 カメラの登録（有線接続）

方法 3. 有線接続で使用する場合

① LAN ケーブルでルーターと接続した後、カメラの電源を抜き差しして再起動します。

起動するまで1～2分待機してから次のステップに進んでください。

② SC-View アプリを開き、右上の+マークまたは画面中央「カメラの追加」をタップしてください。

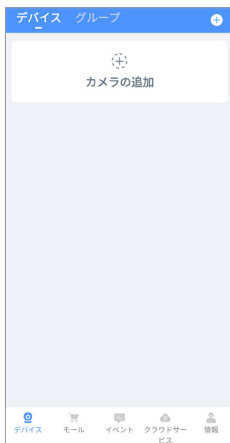

- ③ 「スキャンして追加」 をタップします。

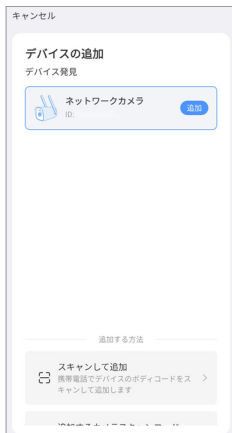

基本操作 カメラの登録（有線接続）

- ④ QRコード読み込み画面になりますので、カメラ本体に貼付されているQRコード（数字のID）を読み込んでください。

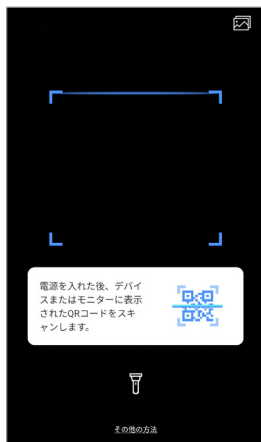

基本操作 カメラの登録（有線接続）

⑤登録中の画面に変わります。完了まで数分かかる場合があります。

⑥「完了」をタップして登録は完了です。

※登録が完了したら、モニタリング画面右上の設定マークからパスワードの設定を必ず行ってください。(P.29-⑧)

また、モニタリング画面にて Wi-Fi 設定を促す画面が表示された場合はスキップしてください。



その他の操作 モニタリング画面

登録したカメラをタップすると、モニタリング画面に移行します。
※セキュリティのため、まず最初にカメラのパスワードを設定する必要があります。
モニタリング画面右上の設定マークをタップし、パスワードを設定してください (P.29-⑧)

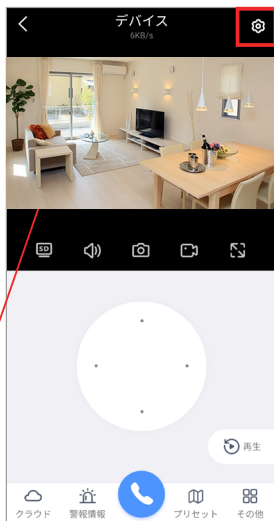
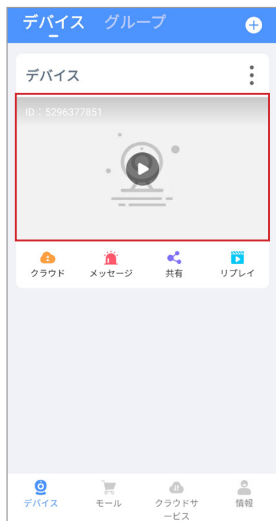

上下左右に画面をスワイプすると、カメラが首振りします。
P.25の⑧でも首振りできます。

※本説明書に記載された写真、内容およびアプリ画面の仕様は予告なく変更する場合がございます。
恐れ入りますが最新情報【SecuSTATION お客様サポートページ <https://secu.jp/>】に記載しておりますので、
ご確認いただけますようお願い致します。

モニタリング画面

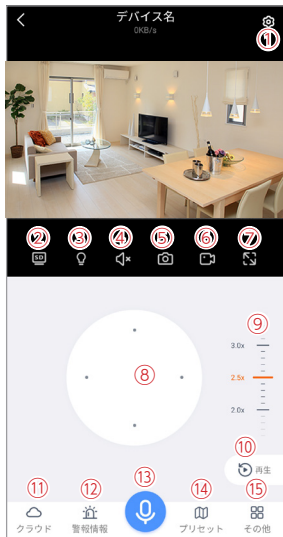

- ①：各種設定 (→ P.29)
- ②：映像の解像度を変更
HD: 高画質 SD: 低画質
- ③：防犯灯を手動でオン/オフします
- ④再生中の音声を ON/OFF
- ⑤：再生中の映像のスクリーンショットを取得
- ⑥：再生中の映像のキャプチャを取得
- ⑦：全画面表示
- ⑧：上下左右の点をタップでパンチルト (首振り操作) します
- ⑨：上下にスワイプして、カメラのレンズ倍率を変更します
- ⑩：録画再生画面を開きます (→ P.28)
- ⑪：クラウド録画した映像を確認 (クラウドの契約が有る場合のみ → P.30)
- ⑫：検知の履歴を表示します
- ⑬：スマートフォンに話しかけた音をカメラから出します
- ⑭：カメラのお気に入り角度の保存
- ⑮：その他 (→ P.26)

※カメラの機種によっては非対応の機能があります。

※画像は Android 版です。

※本説明書に記載された写真、内容およびアプリ画面の仕様は予告なく変更する場合がございます。恐れ入りますが最新情報【SecuSTATION お客様サポートページ <https://secu.jp/>】に記載しておりますので、ご確認いただけますようお願い致します。

モニタリング画面 その他



- ⑯他のアカウントとデバイスを共有
- ⑰各種設定
- ⑱動体検知の ON/OFF
- ⑲自動追跡の ON/OFF
人を検知すると、自動で首振りして追跡します。
※人形検知が ON の時のみ有効です。(→ P.29- ②)
- ⑳巡回機能の ON/OFF
P.29- ⑥の設定に応じて、決まった位置に首振りを繰り返します。
- ㉑⑤と⑥でキャプチャした映像の確認
- ㉒首振り角度のズレを修正します。
- ㉓夜間の撮影方法の設定
スマートナイトビジョン：通常時は白黒、検知時のみ防犯灯を点灯
フルカラーナイトビジョン：常時防犯灯を点灯
赤外線暗視：常時白黒
- ㉔サイレン（ブザー）を鳴らします

※カメラの機種によっては非対応の機能があります。

※画像は Android 版です。

※本説明書に記載された写真、内容およびアプリ画面の仕様は予告なく変更する場合がございます。恐れ入りますが最新情報【SecuSTATION お客様サポートページ <https://secu.jp/>】に記載しておりますので、ご確認くださいませようお願い致します。

録画設定



- ①モニタリング画面右上の設定マークをタップします。
- ②「記録設定」をタップします。
- ③「録画面質」をタップして画質を選択します。
SDビデオ：低画質 HDビデオ：高画質
- ④「録画モード」をタップして録画方法を選択し、設定完了です。

▶ SC-DE/DF/DG の場合

イベントの記録：検知時のみ録画

常時録画：常時録画

▶ SC-DM の場合

最適電源：検知時、決まった秒数の録画を撮影します。

最適録画：検知時、動きが終わるまで録画します。

常時録画：電池残量が高い状態の時に限り、常時録画します。電力を急速に消費するため、AC アダプターを接続している時のみご利用ください。

※本説明書に記載された写真、内容およびアプリ画面の仕様は予告なく変更する場合がございます。恐れ入りますが最新情報【SecuSTATION お客様サポートページ <https://secu.jp/>】に記載しておりますので、ご確認くださいませようお願い致します。

録画再生画面

モニタリング画面の右下にある再生ボタン (P.25- ⑩) をタップすると、録画再生画面になります。



- ①モニタリング画面に戻ります。
- ②各種設定
- ③早送り再生 ※クラウド録画の再生時のみ有効
- ④録画データのダウンロード
- ⑤再生中の音声を ON/OFF
- ⑥再生中の映像のスクリーンショットを取得
- ⑦再生中の映像のキャプチャを取得
- ⑧全画面表示
- ⑨再生する録画を選択します。
SD (ローカルストレージ) : SD カード内の録画を再生
クラウド : クラウドに保存した録画を再生 (→ P.30)
- ⑩録画再生したい日付を選択
- ⑪タイムバー
スワイプしてタイムバーを移動し、目的の時間の録画映像を再生します。
録画がある時間帯は、タイムバーに色が表示されます。
ピンチアウト・ピンチインでタイムバーの目盛りを拡大 / 縮小できます。
- ⑫モニタリング画面に戻る
- ⑬録画データのダウンロード

※本説明書に記載された写真、内容およびアプリ画面の仕様は予告なく変更する場合がございます。
恐れ入りますが最新情報【SecuSTATION お客様サポートページ <https://secu.jp/>】に記載しておりますので、
ご確認くださいませようお願い致します。

その他の操作 デバイス (カメラ) の設定



※カメラの機種によっては非対応の機能があります。

- ①デバイス名変更、電池残量 (SC-DMのみ)
- ②動体検知設定
動体検知の ON/OFF、人形検知の ON/OFF など。
- ③検知したときに通知を受け取ることができます。
- ④録画設定 (→ P.27)
- ⑤映像の反転やデバイスの音量等
- ⑥巡回機能の動作等を設定します。
※巡回機能は約 4 時間で自動的に終了します。
- パノラマ巡回：少しずつ首振りして全範囲を監視します。
プリセット位置巡回：P.25- ⑭で設定したお気に入り角度を巡回します。(2 箇所以上のお気に入り角度が必要)
- ⑦ローカルストレージ (microSD カード) の残容量確認やフォーマットを行えます。
- ⑧パスワードの設定ができます。※必須カメラの初期パスワードは「空白」になっています。
セキュリティの為、この項目内の「パスワードの設定」をタップして以下のように入力し、必ずパスワードをご設定ください。
元のパスワード：何も入力しない
新しいパスワード：設定したいパスワードを入力
再入力：設定したいパスワードを再入力
他にも、時刻の同期や接続先の Wi-Fi を変更することができます。
- ⑨デバイス情報の表示
- ⑩他のアカウントとデバイスを共有
- ⑪ヘルプを表示します。
※フィードバックは非対応

クラウドサーバーに録画を保存

有料の追加機能として、録画した映像をクラウドサーバーに保存することも可能です。

この機能（クラウド録画）を利用するための手順は以下の通りです。

1. 防犯ステーション公式ストアにて、本製品対応のクラウド録画プランをご購入下さい。

購入サイト→ <https://secu.jp/view>



2. ご購入後、2営業日以内に引き換えコードがメールで届きます。（休業日：土日祝日）

3. コード番号が届いたら、下記の二次元バーコードをスマホで読み込み、入力用のページを開きます。



クラウドサーバーに録画を保存

4. アプリ [SC-View] のアカウント情報を入力して「ログイン」します。

アカウントを入力します：SC-View のログインに使用しているメールアドレス

パスワードを入力します：SC-View のログインに使用しているパスワード

ログイン

アカウントを入力します

パスワードを入力します

ログイン

クラウドサーバーに録画を保存

5. 「▼」をタップしてデバイスを選択し、引き換えコードを入力した後、20秒ほど待ってから「OK」をタップします。

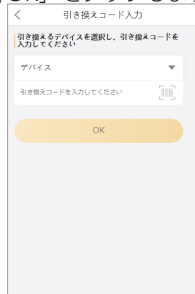

6. 「引き換える」をタップして入力完了です。

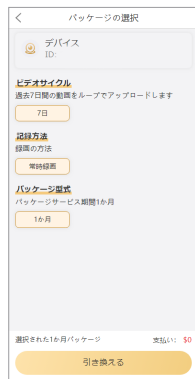

7. クラウド録画された映像は、アプリの録画再生画面で「クラウド」を選択すると確認できます。(P.28-⑨)

AP モード

ネット環境が無い場所にカメラを設置する場合、AP モードが有効です。

AP モードの電波が届く範囲（最大約 10m）であれば、スマホから映像の視聴・操作が可能です。

※接続可能な範囲は環境によって変動します。

※ AP モードでは、遠隔地からの監視や操作、クラウド録画などインターネット環境を必要とする機能をご利用いただけません。

※アプリにログインする必要があるため、スマホは 4G 等でインターネット環境が必要です。

AP モードの使用方法は下記 QR コードからご確認ください（YouTube 動画）



保証について

返品 キャンセル	期限	商品到着日または商品発送翌々日より 14 日以内		送料	振込手数料
	お客様都合	条件	未開封・未使用品であり製品、箱、付属品が新品同様である事	お客様負担	お客様負担 ※一律 300 円
		キャンセル料	商品再生手数料 (御購入代金(税抜き本体価格)の 15%+消費税) + 発送時送料 ※商品再生手数料が 2,750 円未満の場合は一律 2,750 円		
	初期不良	条件	当社にて検品の上、初期不良が認められた場合に限る	当社負担	当社負担
備考		検品の上、初期不良が認められない場合は商品を着払いで返送させていただきます。			
交換	期限	商品到着日または商品発送翌々日より 14 日以内		送料	発送方法
	お客様都合	条件	未開封・未使用品であり製品、箱、付属品が新品同様である事	往復 お客様負担	センドバック
		備考	別機種への交換により差額が発生する場合…商品受取時代引きにてお支払い頂きます。 返金発生の場合は振込となります。 ※振込手数料はお客様負担 ※カメラの交換は 1 回限り		
	初期不良	条件	当社にて検品の上、初期不良が認められた場合に限る	当社負担	センドバック
備考		別機種への交換により差額が発生する場合…商品受取時代引きにてお支払い頂きます。 返金発生の場合は振込(振込手数料は当社負担)			
修理	無償修理	期限	商品到着日または商品発送翌々日より 1 年以内 ※オプション購入の場合は延長期限まで	往復 お客様負担	センドバック
	有償修理		商品到着日または商品発送翌々日より 1 年間を超えたもの ※オプション購入の場合は延長期限を超過したもの		

<初期不良について>

【初期不良対応の条件】

商品到着時又は商品発送翌々日より、14日以内には発生した不具合につきましては、初期不良として新品又は同等品と交換させていただきます。但し、以下の条件を全て満たしている場合とさせていただきます。

①初期不良対応可能期間（14日間）内であること。

②商品到着時に同梱されていた全ての商品が揃っていること。（製品箱、取扱説明書、保証書、付属品など商品到着時の製品に同梱されていたもの全て）

③製品仕様やお客様の誤った使用方法によるものではなく、製品本来の性能を発揮していない状態にあり、弊社によって認定された場合。

※不良箇所確認の際、「再現しない」「再現性が低い」などの場合、的確な判断のため商品チェックに数日を要することがあることをあらかじめご了承ください。

※交換商品の在庫がない場合、入荷後あらためてご案内させていただきます。

※該当商品が入手困難な場合、修理または同等の別商品との交換となる場合がございます。

※商品到着後、実際の設置工事までに日数があつた場合でも、到着後の商品内容及び動作確認は必ず行ってください。

※対応期間（14日間）以内に必ず弊社サポートセンターまでご連絡の上、ご返送下さい。

商品到着後15日以降ご連絡を頂いた場合、如何なる理由であっても初期不良対応は出来兼ねますので予めご了承ください。

※事前にご連絡なくご返送された場合は初期不良対応の対象外となる場合がありますので十分にご注意下さい。

初期不良についての注意事項

①弊社の保証はあくまで製品の保証を行うものであり、初期不良交換及び交換工事に係る費用やお客様の被る損失の保証は出来かねます。（経済的、時間的、精神的等）

②商品色違い、数量違い、付属品の欠品などは、初期不良期間経過後のお申し出には対応出来かねますので、お気付きの点は必ず初期不良期間内にご連絡下さい。

【センドバック方式】

該当商品を当社にお送りいただき、当社にて検品、修理後、該当商品（交換の場合は交換商品）をお送りさせていただきます。

※商品到着後15日間以上のお客様都合による返品などに関しては如何なる場合もお受け致しかねます。

別途、弊社返品規定をご参照下さい。

【弊社返品規定】 弊社 HP <https://secu.jp/> → ご利用規約 <https://secu.jp/service.html>

※保証期間は商品到着日又は商品発送日の翌々日から起算致します。

※保証書は、日本国内での使用においてのみ有効です。

※保証書の適用される範囲はカメラ、録画装置本体、ACアダプター、ケーブル（購入時付属品）及び同時購入して頂いた場合の micro SD カード、HDD になります。

その他キャンペーン期間中の付属品・サービス品は対象外となりますのでご了承下さいませ。

※お客様のご使用環境（ネット環境）による不完全動作は返品・初期不良交換の対象外となります。

【修理保証規定】

1. 取扱説明書等の注意事項に従った正常なご使用状態のもとで、保証期間内に万が一故障した場合は無料で修理させていただきます。

弊社の判断により、修理ではなく故障品と機能・性能が同等な製品（再利用品を含む）との交換対応となる場合があります。予めご了承下さいませ。

・修理をご希望の際は、製品発送前に必ず弊社お客様サポートセンターまでお電話又はメールでお問い合わせ下さい。

・弊社スタッフによる訪問修理は対応しておりません。（弊社、技術サポート部での受取修理のみとなります）。

・初期不良交換・修理などの御対応につきましては、全てセンドバック方式（※弊社に商品を御送付頂き、検品・修理後、発送）での御対応とさせていただきます。

・検品・修理品の受取時、商品の症状確認時（お客様に確認が必要な場合）、修理完了時に弊社より御送りする御報告メールは御購入時に御登録頂いたメールアドレスに御送りさせていただきます。受信制限をされているお客様は、メール受信許可または受信制限の解除を御願います。（インターネット通信販売にてご購入頂いた場合）

・セル品・企画品に関しては、各商品ページに保証内容を記載しております。ご購入後は、商品ページの保証内容をご確認頂いている事を前提として販売させていただきますので必ずご確認ください。（インターネット通信販売にてご購入頂いた場合）

・各製品毎に定められた保証期間を超えたものは有償修理となります。オプションで延長保証をご購入いただいた場合は、各保証期間の内容の延長となります。※延長保証の対象はカメラ本体のみとなり micro SD カード、その他の付属品・サービスは対象外となります。

・保証期間内の無償修理には、ID/保証カードとご購入日の確認の為、納品書（お買い上げ明細書）のコピーが必要になります。修理対象商品と同梱にてお送り頂きます様、お願い致します。保証書及び納品書は再発行致しかねますので、紛失しないよう大切に保管してください。

・修理期間中の 代替機の貸し出し制度はございません。

2. 次の場合は、保証対象外となります。

① ID/保証カードおよび納品書（お買い上げ明細書）のコピーをご提示頂けない場合。

② ID/保証カードの必要事項の記入がない場合、または字句を書き替えられた場合、その他事実と異なる記載がされていた場合。

③ ID/保証カードの保証期間が過ぎている場合。

④ 日本国外で使用の場合。

⑤ 使用上の誤り（落下、虫などの製品内部への侵入等）、不当な修理（ご自身での修理含む）や改造（ソフトウェアの改造も含む）による故障・損傷。

⑥ 商品お買い上げ後（指定送付先に到着後）の輸送や移動又は落下など外部からの圧力などで本商品本体、外部接続端子などが破損したことによる故障・損傷または本商品内部の基板が破損、変形したことによる故障、損傷。

⑦ 火災、地震、水害（集中豪雨含む）、雪害、落雷、台風その他天災地変、戦争、紛争、公害、塩害、ガス害（硫化ガス等）などによる故障、損傷。指定外の使用電源（電圧、周波数）や異常電圧による故障及び損傷。

⑧ お客様のご使用環境や設置工事・維持・管理方法に起因して生じた故障・損傷の場合（例：埃、内部浸水、錆・カビ、虫・小動物の侵入及び糞尿による故障等）

⑨ 本製品のハードウェア部分に起因しない不具合（ソフトウェア製品に起因する不具合、ウイルス感染による不具合等）の場合。

⑩ カメラ設置時、取り外し時におけるカメラの破損・損傷の場合。

⑪ 設置工事の際に適切な防水対策が施されていない場合。

3. 以下の場合に発生する費用はお客様のご負担となります。

- ①商品到着日、又は商品発送翌々日から 14 日間を超えた検品・修理の為の往復送料。
- ②ご購入後、保証期間を過ぎた商品の修理費。
- ③商品の取り付け・取り外しの際などの施行費及びそれらに付随する諸経費。
- ④純正品以外の付属品やオプション品を使用したことによる故障・損傷、不具合。

4. 本商品を検品・修理に出される際は microSD カード等の記録媒体は取り外し、お客様ご自身でご保管ください。記録媒体が同梱、搭載、装着されている場合、特別お客様より記録保持のご要望が無い限り、個人情報漏洩防止の観点から作業開始前にフォーマット（初期化）させていただきます。予めご了承ください。

尚、データの消失についての一切の責任は負いかねますので併せてご了承ください。

又、本体を代替品に交換させていただく場合には、これらのデータなどは交換後の商品に移し替えることができません。これらデータなどの変化、消失、移し替えられないことについての一切の責任を負いかねます。

5. 修理をご依頼される場合には、保証書の対象とならない部品・添付品等を事前にお客様の方で製品からお取り外し下さい。弊社では、これらの管理について一切責任を負いません。

6. 商品の不具合によって発生した施工費、物的損失、人件費、資材費、慰謝料及び故障時に損失した録画データ等の補償・損害賠償等の御請求に対して弊社は一切保証致しませんので、あらかじめご了承下さい。

7. 保証書は、日本国内での使用においてのみ有効です。※ This warranty is valid only in Japan.

【注意事項】

- ・上記保証サービスをご希望のお客様は、保証期間内に、弊社お客様サポートセンターまでお電話又はメールにて必ずお問い合わせくださいませ。
- ・本証にてご案内の保証は、新鋭株式会社独自にお客様に提供するものです。Amazonなどでご購入頂きましたお客様は各 EC サイトのポリシーによる返金返品保証の対象となりますので、弊社お客様サポートセンターではなく、各 EC サイトにお問い合わせ下さいませ。
- ・商品到着日または商品発送日の翌々日から 1 年間（初期不良保証期間 14 日間を除く）は、無償修理サービスとなり、返金対応は致しかねますので予めご了承下さい。
- ・弊社の製品保証は商品到着日または商品発送日の翌々日から保証期間内のサポート（保証）させて頂くサービスです。修理後（交換の場合含む）、再度保証期間が延長される事はございません。
- ・本証にてご案内の保証対応は、販売者が新鋭株式会社もしくは弊社製品正規取扱店の場合に限ります。他の販売店様や出品者様から購入された場合は、本証でご案内しております保証の対象外でございます。ご購入元の販売店様宛にお問い合わせ下さい。
- ・本証にてご案内の保証対応に基づき弊社が修理対応（交換の場合含む）した製品の配送先は日本国内に限ります。※沖縄県及び離島は別途送料を頂く場合がございます。
- ・本製品の不具合（故障）又は、その使用によって生じた直接的及び間接的な損害については弊社はその責任を負わないものと致しますので予めご了承下さいませ。
- ・本製品は盗難防止器具、災害防止器具ではございません。
- ・ブロック・レンガ・コンクリート壁などに取り付ける場合は、コンクリートドリル等の穴をあける工具が必要です。
- ・壁の厚みが 10 mm 以上ないとしっかり固定出来ないことがありますので、壁面を必ずご確認下さい。
- ・製品の設置・取り外しなどにより生じた費用及び建物などへの損傷やその他の損害について一切の責任を負いかねますので予めご了承下さい。
- ・製品の機能や本体のデザイン製品ケースなどは改良の為、予告なく変更される事があります。
- ・保証書は再発行いたしませんので、大切に保管頂きます様、お願い致します。

※本保証規定は、予告なく変更されることがあり、最新の記載内容を有効とさせていただきますので、予めご了承下さいませ。

最新の情報は、弊社 HP(<https://secu.jp/> →新着情報) に記載しておりますので、ご確認頂きます様、お願い致します。

※付属されている取扱説明書の保証規定が、最新でない場合がございますので、予めご了承頂きます様お願い致します。

『取扱説明書を見ても分からない...』
設定でお困りの場合はお気軽にご連絡ください。

■ チャットサポート

お客様の疑問・質問にチャットでお答えします



弊社へのお問い合わせについて
チャットボットがお答えします。

▲スマホから パソコンから▶<https://secu.jp/>



■ 電話でのお問合せ

《受付時間：平日 9:30 ~ 17:30 ※定休日：土日祝日》

[設定・操作について] 050-3816-3999

[故障・検品について] 050-3816-4001

※電話番号のお掛け間違いが発生しております。

番号をよくお確かめの上、お掛け間違いのないようお願いいたします。
※時間帯によっては電話が込み合っ繋がりにくい場合がございます。

その場合はお手数ですが、しばらく時間をおいてからお掛け直し頂きますようお願いいたします。

■ メールでのお問合せ

[メールアドレス info@secu.jp]

※お返事は平日のみの対応となります。

＼お客様の声をお聞かせください！/
レビュー& ★★★★★
SNS投稿キャンペーン

かんたん手順で対象ストアやSNSで
レビューを投稿&応募でプレゼントを
ゲット！



▲詳しくはこちら

説明動画公開中

設定方法や操作・設置方法などを
Youtubeで紹介しています。



▲詳しくはこちら

ビジネスパートナー募集

お問い合わせ

✉ eigyou@secu.jp
☎ 050-3816-3999



▲詳しくはこちら



暮らしを守る株式会社
SINEI

製造・販売元 新鋭株式会社

〒514-0816 三重県津市高茶屋小森上野町 1068-1



S00NMM7200030